

# INSPIRON™ duo

ΟΔΗΓΟΣ ΡΥΘΜΙΣΗΣ





# INSPIRON™ duo

ΟΔΗΓΟΣ ΡΥΘΜΙΣΗΣ

Μοντέλο βάσει κανονισμών: P08T

Τύπος βάσει κανονισμών: P08T001

# Σημειώσεις, προσοχή και προειδοποιήσεις



**ΣΗΜΕΙΩΣΗ:** Η ΣΗΜΕΙΩΣΗ υποδεικνύει σημαντικές πληροφορίες που σας βοηθούν να χρησιμοποιείτε καλύτερα τον υπολογιστή σας.



**ΠΡΟΣΟΧΗ:** Η ΠΡΟΣΟΧΗ υποδηλώνει είτε δυνητική βλάβη υλικού είτε απώλεια δεδομένων και υποδεικνύει τον τρόπο με τον οποίο μπορείτε να αποφύγετε το πρόβλημα.



**ΠΡΟΕΙΔΟΠΟΙΗΣΗ:** Η ΠΡΟΕΙΔΟΠΟΙΗΣΗ υποδηλώνει δυνητική βλάβη υλικού, τραυματισμό ή θάνατο.

Στο παρόν προϊόν χρησιμοποιείται τεχνολογία προστασίας πνευματικών δικαιωμάτων, η οποία προστατεύεται από ορισμένες ευρεσιτεχνίες των Η.Π.Α. και άλλα δικαιώματα πνευματικής ιδιοκτησίας της Rovi Corporation. Απαγορεύεται η αποσυμπίληση (reverse engineering) ή η αποσυναρμολόγηση.

---

Οι πληροφορίες αυτού του εγγράφου μπορεί να αλλάξουν χωρίς προειδοποίηση.

© 2010 Dell Inc. Με επιφύλαξη παντός δικαιώματος.

Απαγορεύεται αυστηρά η αναπαραγωγή αυτών των υλικών με οποιοδήποτε τρόπο χωρίς τη γραπτή άδεια της Dell Inc.

Εμπορικά σήματα που χρησιμοποιούνται στο παρόν: Η ονομασία *Dell*, το λογότυπο *DELL*, οι ονομασίες *Inspiron*, *Solution Station* και *DellConnect* είναι εμπορικά σήματα της Dell Inc. Η ονομασία *Intel* είναι σήμα κατατεθέν και η ονομασία *Atom* είναι εμπορικό σήμα της Intel Corporation στις Η.Π.Α. και σε άλλες χώρες. Οι ονομασίες *Microsoft*, *Windows* και το λογότυπο του κουμπιού Έναρξης των *Windows* είναι είτε εμπορικά σήματα είτε σήματα κατατεθέντα της Microsoft Corporation στις Η.Π.Α. ή/και σε άλλες χώρες. Η ονομασία *Bluetooth* είναι σήμα κατατεθέν που ανήκει στην Bluetooth SIG, Inc. και χρησιμοποιείται από την Dell με άδεια. Η ονομασία *Blu-ray Disc* είναι εμπορικό σήμα της Blu-ray Disc Association.

Άλλα εμπορικά σήματα και εμπορικές ονομασίες μπορεί να χρησιμοποιούνται στο παρόν έγγραφο αναφερόμενα είτε στους κατόχους των σημάτων και των ονομάτων είτε στα προϊόντα τους. Η Dell Inc. παραιτείται από κάθε δικαίωμα σε εμπορικά σήματα και εμπορικές ονομασίες τρίτων.

Οκτώβριος 2010

P/N HK74D

Αναθ. A00

# Περιεχόμενα

<b>Ρύθμιση του φορητού σας . . . . .</b>	<b>5</b>	Απενεργοποίηση φόρτισης μπαταρίας . .	29
Πριν τη ρύθμιση του υπολογιστή σας . . .	5	Βάση υπολογιστή και χαρακτηριστικά	
Σύνδεση του μετασχηματιστή AC . . . . .	6	πληκτρολογίου . . . . .	30
Πατήστε το κουμπί λειτουργίας . . . . .	7	Νεύματα επιφάνειας αφής . . . . .	33
Ρύθμιση των Microsoft Windows . . . . .	8	Πλήκτρα ελέγχου πολυμέσων . . . . .	35
Δημιουργία μέσου αποκατάστασης		Χαρακτηριστικά οθόνης . . . . .	38
συστήματος (συνιστάται) . . . . .	9	Χρήση της οθόνης αφής . . . . .	40
Εγκατάσταση της κάρτας SIM		Χαρακτηριστικά λογισμικού . . . . .	45
(προαιρετικά) . . . . .	11	Dell DataSafe Online Backup . . . . .	46
Ενεργοποίηση ή απενεργοποίηση		Αισθητήρας πτώσης . . . . .	47
ασύρματων συνδέσεων (προαιρετικό) . .	14	<b>Επίλυση προβλημάτων . . . . .</b>	<b>48</b>
Σύνδεση στο Internet (προαιρετικό) . . .	17	Κωδικοί ηχητικού σήματος . . . . .	48
Λειτουργίες διασύνδεσης χρήστη . . . . .	20	Προβλήματα οθόνης αφής . . . . .	50
Ρύθμιση λειτουργίας Tablet . . . . .	22	Προβλήματα δικτύου . . . . .	51
<b>Χρήση του φορητού Inspiron . . . . .</b>	<b>24</b>	Προβλήματα τροφοδοσίας . . . . .	52
Χαρακτηριστικά δεξιάς πλευράς . . . . .	24	Προβλήματα μνήμης . . . . .	54
Χαρακτηριστικά αριστερής πλευράς . . .	26	Κλειδιά και προβλήματα	
Λυχνίες και ενδείξεις κατάστασης . . . . .	28	λογισμικού . . . . .	55

### **Χρήση εργαλείων υποστήριξης . . . .58**

Dell Support Center . . . . .	58
Τα στοιχεία λήψης μου από την Dell . . . .	59
Hardware Troubleshooter . . . . .	60
Διαγνωστικό πρόγραμμα της Dell . . . . .	61

### **Επαναφορά του λειτουργικού σας συστήματος . . . . .67**

Επαναφορά Συστήματος . . . . .	69
Dell DataSafe Local Backup . . . . .	70
Μέσο αποκατάστασης συστήματος . . . .	73
Dell Factory Image Restore . . . . .	75

### **Λήψη βοήθειας . . . . .78**

Τεχνική υποστήριξη και εξυπηρέτηση πελατών . . . . .	79
DellConnect . . . . .	80
Online υπηρεσίες . . . . .	80
Αυτοματοποιημένη υπηρεσία κατάστασης παραγγελίας . . . . .	82
Πληροφορίες προϊόντος . . . . .	82

Επιστροφή προϊόντων για επισκευή στα πλαίσια της εγγύησης ή έναντι πληρωμής . . . . .	83
Προτού τηλεφωνήσετε . . . . .	85
Επικοινωνία με την Dell . . . . .	88

### **Εύρεση περισσότερων πληροφοριών και πόρων . . . . .89**

### **Προδιαγραφές . . . . .92**

### **Παράρτημα . . . . .97**

Πληροφορίες για το NOM ή Επίσημο Μεξικανικό Πρότυπο (μόνο για το Μεξικό) . . . . .	97
--	----

### **Πίνακας περιεχομένων . . . . .98**

# Ρύθμιση του φορητού σας

Στην ενότητα αυτή παρουσιάζονται πληροφορίες σχετικά με τη ρύθμιση του φορητού σας Dell™ Inspiron™.

## Πριν τη ρύθμιση του υπολογιστή σας

Κατά την τοποθέτηση του υπολογιστή σας, βεβαιωθείτε ότι αφήνετε εύκολη πρόσβαση σε μια πηγή τροφοδοσίας, επαρκή εξαερισμό και μια επίπεδη επιφάνεια για να τοποθετήσετε τον υπολογιστή σας.

Ο περιορισμός της ροής του αέρα γύρω από το φορητό υπολογιστή σας μπορεί να οδηγήσει σε υπερθέρμανσή του. Για να αποφευχθεί υπερθέρμανση βεβαιωθείτε ότι έχετε αφήσει τουλάχιστον 10,2 cm στο πίσω μέρος του υπολογιστή και τουλάχιστον 5,1 cm σε όλες τις άλλες πλευρές. Δεν πρέπει ποτέ να τοποθετείτε τον υπολογιστή σε κλειστό χώρο, όπως ντουλάπι ή συρτάρι όταν λειτουργεί.

 **ΠΡΟΕΙΔΟΠΟΙΗΣΗ:** Μην εμποδίζετε, εισάγετε αντικείμενα ή επιτρέψετε τη συσσώρευση σκόνης στους αεραγωγούς. Μην τοποθετείτε τον Dell σας σε περιβάλλον με περιορισμένη ροή αέρα, όπως σε έναν κλειστό χαρτοφύλακα ή σε υφασμάτινες επιφάνειες, όπως χαλιά ή καλύμματα, ενώ είναι ενεργοποιημένος. Ο περιορισμός της ροής αέρα μπορεί να προκαλέσει βλάβη στον υπολογιστή, να υποβαθμίσει την απόδοσή του ή να οδηγήσει σε πυρκαγιά. Ο ανεμιστήρας του υπολογιστή ενεργοποιείται όταν αναπτύσσεται υψηλή θερμοκρασία. Ο θόρυβος από τον ανεμιστήρα είναι φυσιολογικός και δεν παραπέμπει σε πρόβλημα στον ανεμιστήρα ή στον υπολογιστή.

 **ΠΡΟΣΟΧΗ:** Η τοποθέτηση ή στοίβαξη βαριών ή αιχμηρών αντικειμένων πάνω στον υπολογιστή μπορεί να έχει ως αποτέλεσμα μόνιμη ζημιά στον υπολογιστή.

## Σύνδεση του μετασχηματιστή AC

Συνδέστε το μετασχηματιστή AC στον υπολογιστή και κατόπιν σε μια ηλεκτρική πρίζα ή καταστολέα υπέρτασης.

**⚠ ΠΡΟΕΙΔΟΠΟΙΗΣΗ:** Ο μετασχηματιστής AC είναι κατάλληλος για ηλεκτρικές πρίζες σε όλο τον κόσμο. Ωστόσο, τα φισ ρεύματος και τα πολύπριζα ποικίλλουν στις διάφορες χώρες. Αν χρησιμοποιήσετε μη συμβατό καλώδιο ή συνδέσετε με εσφαλμένο τρόπο το καλώδιο στο πολύπριζο ή την ηλεκτρική πρίζα, ενδέχεται να προκληθεί πυρκαγιά ή ζημιά στον υπολογιστή σας.

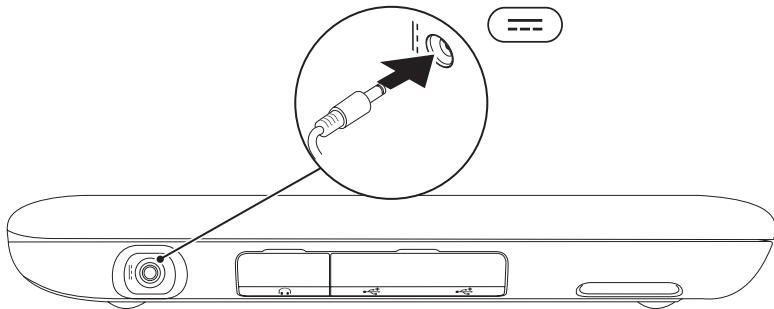



## Πατήστε το κουμπί λειτουργίας

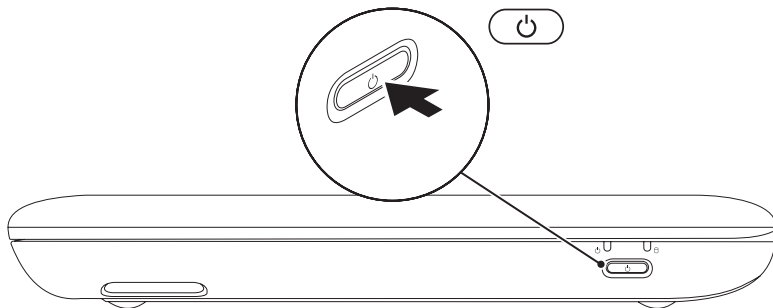



## Ρύθμιση των Microsoft Windows

Για να ρυθμίσετε τα Microsoft® Windows® την πρώτη φορά, ακολουθήστε τις οδηγίες στην οθόνη. Τα βήματα αυτά είναι υποχρεωτικά και μπορεί να χρειαστούν κάποιο χρόνο μέχρι να ολοκληρωθούν. Οι οθόνη ρύθμισης των Windows θα σας καθοδηγήσει σε διάφορες διαδικασίες, κατά τις οποίες θα χρειαστεί να αποδεχτείτε άδειες χρήσης, να ορίσετε προτιμήσεις και να ρυθμίσετε μια σύνδεση στο Internet.

-  **ΠΡΟΣΟΧΗ:** Μην διακόπτετε τη διαδικασία ρύθμισης του λειτουργικού συστήματος. Διαφορετικά μπορεί να χρειαστεί να εγκαταστήσετε εκ νέου το λειτουργικό σύστημα.
-  **ΣΗΜΕΙΩΣΗ:** Για βέλτιστη απόδοση του υπολογιστή σας, συνιστάται να κατεβάσετε και να εγκαταστήσετε το πιο πρόσφατο BIOS και τους οδηγούς προγραμμάτων για τον υπολογιστή σας από τη διεύθυνση [support.dell.com](http://support.dell.com).
-  **ΣΗΜΕΙΩΣΗ:** Για περισσότερες πληροφορίες σχετικά με το λειτουργικό σύστημα και τις δυνατότητές, επισκεφθείτε τη διεύθυνση [support.dell.com/MyNewDell](http://support.dell.com/MyNewDell).

## Δημιουργία μέσου αποκατάστασης συστήματος (συνιστάται)

-  **ΣΗΜΕΙΩΣΗ:** Συνιστάται να δημιουργήσετε ένα μέσο αποκατάστασης συστήματος μόλις ρυθμίσετε τα Microsoft Windows.
-  **ΣΗΜΕΙΩΣΗ:** Ο υπολογιστής σας δεν διαθέτει εσωτερική μονάδα οπτικών δίσκων. Χρησιμοποιήστε μια προαιρετική εξωτερική μονάδα οπτικών δίσκων ή μια εξωτερική συσκευή αποθήκευσης για τις διαδικασίες που χρειάζονται δίσκους.

Το μέσο αποκατάστασης συστήματος μπορεί να χρησιμοποιηθεί για την επαναφορά του υπολογιστή σας στην κατάσταση λειτουργίας που βρισκόταν όταν τον αγοράσατε, ενώ ταυτόχρονα να διατηρηθούν τα αρχεία δεδομένων σας (χωρίς να χρειαστείτε το δίσκο *Λειτουργικού συστήματος*). Μπορείτε να χρησιμοποιήσετε το μέσο αποκατάστασης συστήματος αν η κατάσταση λειτουργίας του υπολογιστή σας δεν είναι η αναμενόμενη, μετά από αλλαγές στο υλικό, το λογισμικό, τα προγράμματα οδήγησης ή άλλες ρυθμίσεις συστήματος.

## Ρύθμιση του φορητού σας

Για να δημιουργήσετε ένα μέσο αποκατάστασης συστήματος θα χρειαστείτε τα παρακάτω:

- Dell DataSafe Local Backup
- Μνήμη USB με ελάχιστη χωρητικότητα 8 GB ή DVD-R/DVD+R/Blu-ray Disc™

 **ΣΗΜΕΙΩΣΗ:** Το Dell DataSafe Local Backup δεν υποστηρίζει επανεγγράψιμους δίσκους.

Για να δημιουργήσετε ένα μέσο αποκατάστασης συστήματος:

1. Βεβαιωθείτε ότι ο μετασχηματιστής AC είναι συνδεδεμένος (ανατρέξτε στην ενότητα «Σύνδεση του μετασχηματιστή AC» στη σελίδα 6).
2. Τοποθετήστε το δίσκο ή τη μνήμη USB στον υπολογιστή.

3. Κάντε κλικ στο **Start** (Έναρξη)  → **All Programs** (Όλα τα προγράμματα) → **Dell DataSafe Local Backup**.

4. Κάντε κλικ στο **Create Recovery Media** (Δημιουργία μέσου αποκατάστασης).

5. Ακολουθήστε τις οδηγίες στην οθόνη.

 **ΣΗΜΕΙΩΣΗ:** Για πληροφορίες σχετικά με την επαναφορά του λειτουργικού συστήματος σας με τη χρήση του μέσου αποκατάστασης συστήματος, ανατρέξτε στην ενότητα «Μέσο αποκατάστασης συστήματος» στη σελίδα 73.

## Εγκατάσταση της κάρτας SIM (προαιρετικά)

Με την εγκατάσταση μιας κάρτας Subscriber Identity Module (SIM) στον υπολογιστή σας μπορείτε να συνδέεστε στο Internet. Για να έχετε πρόσβαση στο Internet, θα πρέπει να βρίσκεστε στο δίκτυο της εταιρείας παροχής κινητής τηλεφωνίας.

Για να τοποθετήσετε την κάρτα SIM:

1. Σβήστε τον υπολογιστή.
2. Σύρετε τη θύρα ετικέτα από τη βάση του υπολογιστή.

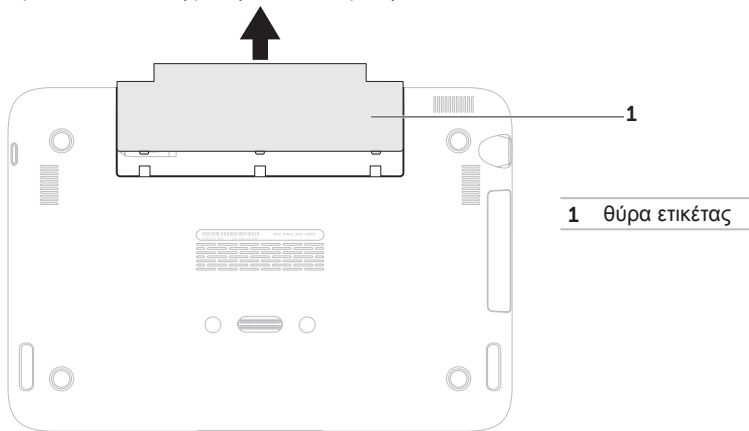

## Ρύθμιση του φορητού σας

3. Σύρετε την κάρτα SIM μέσα στην υποδοχή της κάρτας SIM.
4. Επανατοποθετήστε τη θύρα ετικέτας.
5. Εκκινήστε τον υπολογιστή σας.

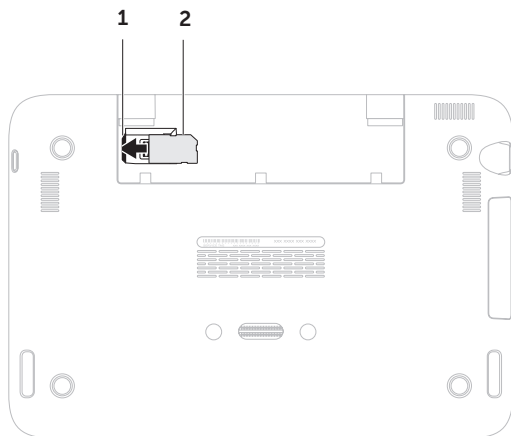

- 
- |   |                    |
|---|--------------------|
| 1 | Υποδοχή κάρτας SIM |
| 2 | κάρτα SIM          |
-

Για να αφαιρέσετε την κάρτα SIM, πιέστε την εγκοπή απελευθέρωσης και σύρετε την κάρτα SIM έξω από την υποδοχή της.

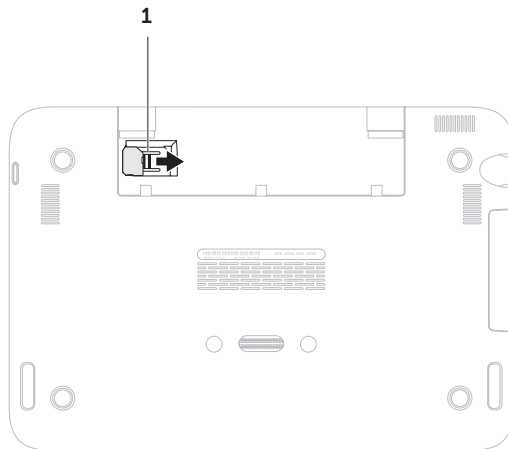

**1** εγκοπή απελευθέρωσης

## Ενεργοποίηση ή απενεργοποίηση ασύρματων συνδέσεων (προαιρετικό)

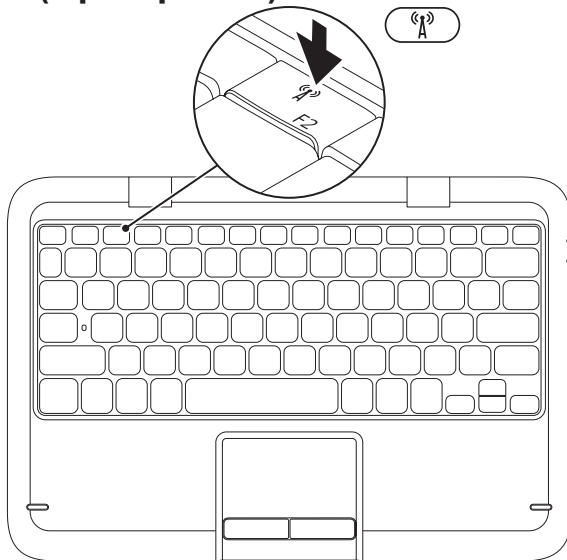



Για να ενεργοποιήσετε ή να απενεργοποιήσετε τις ασύρματες συνδέσεις:

1. Βεβαιωθείτε ότι ο υπολογιστής είναι ενεργοποιημένος.
2. Πατήστε το πλήκτρο ασύρματης σύνδεσης  στη σειρά λειτουργικών πλήκτρων στο πληκτρολόγιο.

Η τρέχουσα κατάσταση της ασύρματης εκπομπής και λήψης εμφανίζεται στην οθόνη.

Ασύρματη σύνδεση ενεργοποιημένη



Ασύρματη σύνδεση απενεργοποιημένη



3. Πατήστε το κουμπί ασύρματης σύνδεσης  ξανά για εναλλαγή μεταξύ της κατάστασης ενεργοποίησης και απενεργοποίησης.

 **ΣΗΜΕΙΩΣΗ:** Το πλήκτρο ασύρματης σύνδεσης σας επιτρέπει να απενεργοποιείτε γρήγορα τις ασύρματες συνδέσεις (Wi-Fi και Bluetooth®), π.χ. όταν σας ζητείται να το κάνετε αυτό όταν βρίσκεστε σε αεροσκάφος.

## Ρύθμιση του φορητού σας

⚠ **ΠΡΟΣΟΧΗ:** Εμπόδια στις ασύρματες κεραίες ενδέχεται να επηρεάσουν την απόδοση της ασύρματης σύνδεσης.

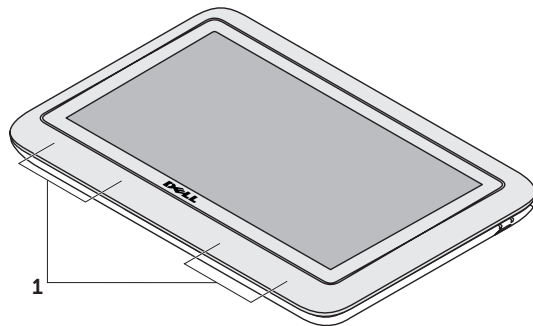

**1** θέση ασύρματης κεραίας

## Σύνδεση στο Internet (προαιρετικό)

 **ΣΗΜΕΙΩΣΗ:** Ο φορητός σας δεν διαθέτει ενσωματωμένη θύρα δικτύου.

### Ρύθμιση ενσύρματης σύνδεσης στο Internet

- Εάν χρησιμοποιείτε σύνδεση μέσω τηλεφώνου, συνδέστε μια τηλεφωνική γραμμή στο προαιρετικό εξωτερικό USB μόντεμ του υπολογιστή σας και στην πρίζα τηλεφώνου, πριν ρυθμίσετε τη σύνδεσή σας στο Internet.
- Εάν χρησιμοποιείτε σύνδεση DSL ή σύνδεση με καλωδιακό/ δρομοφορικό μόντεμ, επικοινωνήστε για οδηγίες ρύθμισης, με την ISP ή με την υπηρεσία κυψελοειδούς τηλεφωνίας.

Για να ολοκληρώσετε τη ρύθμιση της ενσύρματης σύνδεσης στο internet, ακολουθήστε τις οδηγίες της ενότητας «Ρύθμιση της σύνδεσης στο Internet» στη σελίδα 18.

### Ρύθμιση ασύρματης σύνδεσης

 **ΣΗΜΕΙΩΣΗ:** Για να ρυθμίσετε τον ασύρματο δρομολογητή (router) σας, ανατρέξτε τεκμηρίωση που αποστάληκε μαζί με το δρομολογητή σας.

Για να μπορέσετε να χρησιμοποιήσετε την ασύρματη σύνδεση στο Internet, θα πρέπει συνδεθείτε στον ασύρματο δρομολογητή σας.

Για να ρυθμίσετε τη σύνδεση σας με έναν ασύρματο δρομολογητή:

1. Βεβαιωθείτε ότι οι ασύρματες συνδέσεις είναι ενεργοποιημένες στον υπολογιστή σας (ανατρέξτε στην ενότητα «Ενεργοποίηση ή απενεργοποίηση ασύρματων συνδέσεων» στη σελίδα 14).
2. Αποθηκεύστε και κλείστε τυχόν ανοιχτά αρχεία και πραγματοποιήστε έξοδο από τυχόν ανοιχτά προγράμματα.
3. Κάντε κλικ στο **Start** (Έναρξη)  → **Control Panel** (Πίνακας Ελέγχου).

## Ρύθμιση του φορητού σας

4. Στο πλαίσιο αναζήτησης, πληκτρολογήστε *network* (δίκτυο) και κατόπιν κάντε κλικ στο **Network and Sharing Center** (Κέντρο δικτύου και κοινής χρήσης)→ **Connect to a network** (Σύνδεση σε δίκτυο).
5. Για να ολοκληρώσετε τη ρύθμιση, ακολουθήστε τις οδηγίες στην οθόνη.

## Ρύθμιση της σύνδεσης στο Internet

Οι ISP και οι προσφορές τους ποικίλουν ανάλογα με τη χώρα. Επικοινωνήστε με τις εταιρείες παροχής υπηρεσιών Internet (ISP) για προσφορές που είναι διαθέσιμες στη χώρα σας.

Εάν δεν μπορείτε να συνδεθείτε στο Internet αλλά έχετε επιτυχώς συνδεθεί στο παρελθόν, η ISP ενδέχεται να αντιμετωπίζει διακοπή λειτουργίας υπηρεσίας. Επικοινωνήστε με την υπηρεσία παροχής Internet για να ελέγξετε την κατάσταση υπηρεσίας ή δοκιμάστε να συνδεθείτε ξανά, αργότερα.

Να έχετε έτοιμα τα στοιχεία της εταιρείας παροχής υπηρεσιών Internet (ISP) που σας εξυπηρετεί. Εάν δεν έχετε ISP, ο οδηγός **Connect to the Internet** (Σύνδεση στο Internet) μπορεί να σας βοηθήσει να αποκτήσετε.

Για τη ρύθμιση της σύνδεσης στο Internet:

1. Αποθηκεύστε και κλείστε τυχόν ανοιχτά αρχεία και πραγματοποιήστε έξοδο από τυχόν ανοιχτά προγράμματα.
2. Κάντε κλικ στο **Start** (Έναρξη)  → **Control Panel** (Πίνακας Ελέγχου).
3. Στο πλαίσιο αναζήτησης, πληκτρολογήστε *network* (δίκτυο), και στη συνέχεια κάντε κλικ στο **Network and Sharing Center** (Κέντρο δικτύου και κοινής χρήσης) → **Set up a new connection or network** (Ρύθμιση νέας σύνδεσης ή δικτύου) → **Connect to the Internet** (Σύνδεση στο Internet).

Εμφανίζεται το παράθυρο **Connect to the Internet** (Σύνδεση στο Internet).

-  **ΣΗΜΕΙΩΣΗ:** Εάν δεν ξέρετε ποιόν τύπο σύνδεσης να επιλέξετε, κάντε κλικ στο **Help me choose** (Βοήθεια για να επιλέξω) ή επικοινωνήστε με την ISP σας.
4. Ακολουθήστε τις οδηγίες στην οθόνη και χρησιμοποιήστε τις πληροφορίες ρύθμισης που παρέχονται από την ISP σας για να ολοκληρώσετε τη ρύθμιση.

## Λειτουργίες διασύνδεσης χρήστη

Ο φορητός σας Inspiron μπορεί να χρησιμοποιηθεί με τρεις διαφορετικούς τρόπους. Κάθε λειτουργία διαθέτει διαφορετική διασύνδεση χρήστη, η οποία αλλάζει αυτόματα.

**Κανονική λειτουργία** — Αυτή είναι η προεπιλεγμένη λειτουργία. Στη λειτουργία αυτή, ο φορητός προβάλλει την επιφάνεια εργασίας των Microsoft Windows.

**Λειτουργία Tablet** — Στη λειτουργία αυτή, εκκινείται η διασύνδεση χρήστη duo Stage (ανατρέξτε στην ενότητα «duo Stage» στη σελίδα 40). Για περισσότερες πληροφορίες σχετικά με τη λειτουργία Tablet, ανατρέξτε στον *οδηγό χρήσης του Inspiron duo Tablet* στη διεύθυνση **support.dell.com/manuals**. Για να ρυθμίσετε τον φορητό σας σε λειτουργία Tablet, ανατρέξτε στην ενότητα «Ρύθμιση λειτουργίας Tablet» στη σελίδα 22.

**Λειτουργία Docked (Προσκόλλησης)** — Στη λειτουργία αυτή, το προσκολλημένο tablet εκκινεί τη διασύνδεση χρήστη duo Station. Για περισσότερες πληροφορίες, ανατρέξτε στον *οδηγό χρήσης του Inspiron duo Audio Station* στη διεύθυνση **support.dell.com/manuals**. Για να ρυθμίσετε το φορητό σας στη λειτουργία Docked, θέστε το πρώτα στη λειτουργία Tablet και κατόπιν προσκολλήστε το tablet στο Inspiron duo Audio Station.



## Ρύθμιση λειτουργίας Tablet

Ο φορητός σας Inspiron μπορεί επίσης να τεθεί σε λειτουργία Tablet.

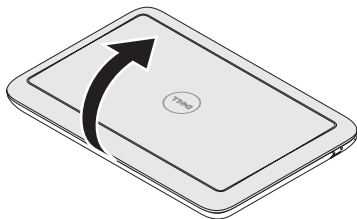

1. Ανοίξτε την οθόνη.

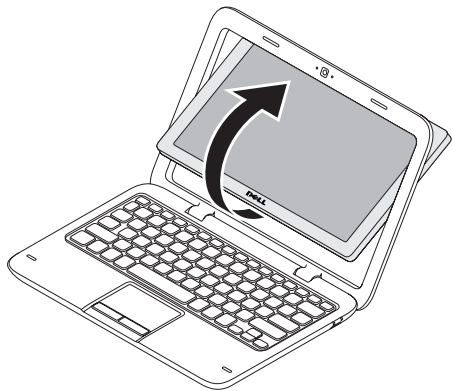

2. Ωθήστε το πάνελ της οθόνης από το επάνω μέρος και περιστρέψτε το κατά 180 μοίρες δεξιόστροφα.



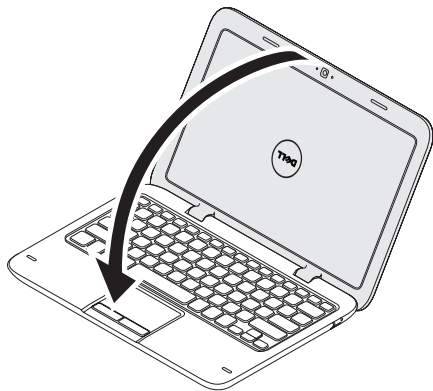

3. Κλείστε την οθόνη.

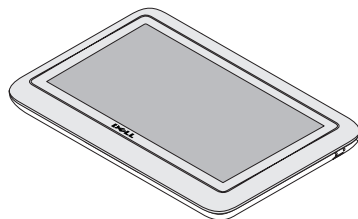



Η διασύνδεση χρήστη duo Stage θα ενεργοποιηθεί αυτόματα στη λειτουργία Tablet. Για περισσότερες πληροφορίες σχετικά με τη λειτουργία Tablet, ανατρέξτε στον οδηγό χρήσης του *Inspiron duo Tablet* στη διεύθυνση [support.dell.com/manuals](http://support.dell.com/manuals).

# Χρήση του φορητού Inspiron

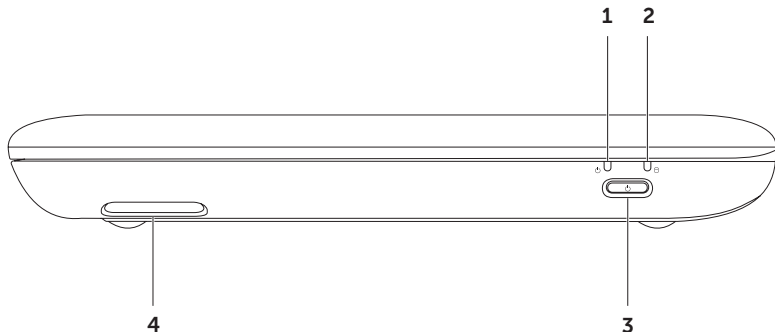

Η ενότητα αυτή παρέχει πληροφορίες σχετικά με τις λειτουργίες που είναι διαθέσιμες στον φορητό σας υπολογιστή Inspiron.

## Χαρακτηριστικά δεξιάς πλευράς



- 
-  **Λυχνία ένδειξης κατάστασης τροφοδοσίας/μπαταρίας** — Δείχνει την τροφοδοσία και την κατάσταση φόρτισης της μπαταρίας. Για περισσότερες πληροφορίες σχετικά με τη λυχνία ένδειξης κατάστασης τροφοδοσίας/μπαταρίας, ανατρέξτε στην ενότητα «Λυχνίες και ενδείξεις κατάστασης» στη σελίδα 28.

---

  -  **Λυχνία δραστηριότητας σκληρού δίσκου** — Ανάβει όταν ο υπολογιστής διαβάζει ή γράφει δεδομένα. Μια λυχνία που ανάβει λευκή υποδεικνύει δραστηριότητα του σκληρού δίσκου.  
 **ΠΡΟΣΟΧΗ:** Για την αποφυγή απώλειας δεδομένων, μην απενεργοποιείτε ποτέ τον υπολογιστή ενώ είναι αναμμένη η λυχνία δραστηριότητας σκληρού δίσκου.

---

  -  **Κουμπί λειτουργίας** — Όταν πατηθεί, ενεργοποιεί ή απενεργοποιεί τον υπολογιστή.

---

  - Δεξιό ηχείο** — Παρέχει ήχο στερεοφωνικής ποιότητας.
-

## Χαρακτηριστικά αριστερής πλευράς

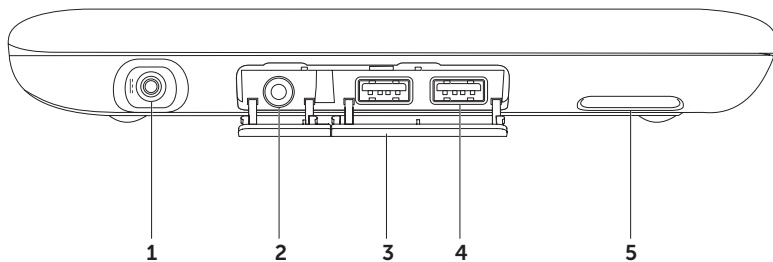

- 
-  **Θύρα μετασχηματιστή AC** — Για τη σύνδεση στο μετασχηματιστή AC για την τροφοδοσία του υπολογιστή και τη φόρτιση της μπαταρίας.

---

  -  **Θύρα Audio out/ακουστικών** — Εδώ μπορείτε να συνδέσετε ακουστικά ή εξωτερικά ηχεία ή ηχοσύστημα.

---

  - Καλύμματα θυρών (2)** — Καλύπτουν τις θύρες USB και τη θύρα audio-out/ακουστικών.

---

  -  **Θύρες USB 2.0 (2)** — Για τη σύνδεση συσκευών USB, όπως ποντίκι, πληκτρολόγιο, εκτυπωτής, εξωτερική μονάδα δίσκου ή MP3 player.

---

  - Αριστερό ηχείο** — Παρέχει ήχο στερεοφωνικής ποιότητας.
-

## Λυχνίες και ενδείξεις κατάστασης

### Λυχνία ένδειξης κατάστασης τροφοδοσίας/μπαταρίας

	Κατάσταση λυχνίας ένδειξης	Καταστάσεις υπολογιστή	Επίπεδο φόρτισης μπαταρίας
<b>Μετασχηματιστής AC</b>	σταθερό λευκό	σε αναμονή/σβηστός/ αδραντοποιημένος	0-100%  <= 98%
	αναβοσβήνει λευκό	σε αναμονή	>98%
	σβηστή	σβηστός/ αδραντοποιημένος	>98%
<b>Μπαταρία</b>	σταθερό λευκό	ενεργοποιημένος	>=10%
	σταθερό πορτοκαλί	ενεργοποιημένος/σε αναμονή	< 10%
	αναβοσβήνει λευκό	σε αναμονή	>=10%
	σβηστή	σβηστός/ αδραντοποιημένος	0-100%





**ΣΗΜΕΙΩΣΗ:** Η μπαταρία φορτίζει όταν ο υπολογιστής τροφοδοτείται μέσω του μετασχηματιστή AC.



**ΣΗΜΕΙΩΣΗ:** Για πληροφορίες σχετικά με προβλήματα τροφοδοσίας, ανατρέξτε στην ενότητα «Προβλήματα τροφοδοσίας» στη σελίδα 52.

## Απενεργοποίηση φόρτισης μπαταρίας



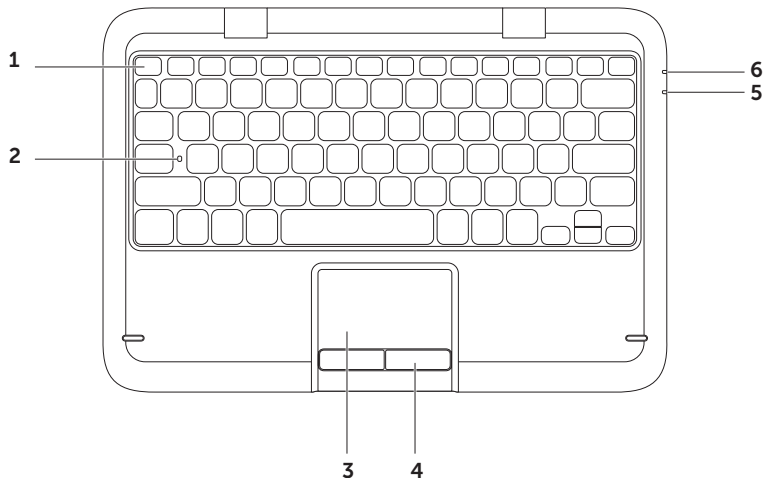

Μπορεί να χρειαστεί να απενεργοποιήσετε τη δυνατότητα φόρτισης της μπαταρίας κατά τη διάρκεια μιας αεροπορικής πτήσης. Για τη γρήγορη απενεργοποίηση της δυνατότητας φόρτισης της μπαταρίας:

1. Βεβαιωθείτε ότι ο υπολογιστής είναι ενεργοποιημένος.
  2. Πατήστε το πλήκτρο του μετρητή κατάστασης μπαταρίας  στη σειρά λειτουργικών πλήκτρων στο πληκτρολόγιο.
  3. Στην καρτέλα **Battery Life** (Διάρκεια ζωής μπαταρίας), επιλέξτε το πλαίσιο ελέγχου **Disable battery charging** (Απενεργοποίηση φόρτισης μπαταρίας).
-  **ΣΗΜΕΙΩΣΗ:** Η φόρτιση της μπαταρίας μπορεί επίσης να απενεργοποιηθεί στο βοηθητικό πρόγραμμα ρύθμισης συστήματος (BIOS).

## Βάση υπολογιστή και χαρακτηριστικά πληκτρολογίου





- 
- 1 Σειρά λειτουργικών πλήκτρων** — Το πλήκτρο ενεργοποίησης ή απενεργοποίησης  του ασύρματου δικτύου  τα πλήκτρα  αύξησης και μείωσης της φωτεινότητας, τα πλήκτρα πολυμέσων και το πλήκτρο  ενεργοποίησης ή απενεργοποίησης της επιφάνειας αφής, βρίσκονται στη γραμμή αυτή.

Για περισσότερες πληροφορίες σχετικά με τα πλήκτρα πολυμέσων, ανατρέξτε στην ενότητα «Πλήκτρα ελέγχου πολυμέσων» στη σελίδα 35.

---

- 2 Λυχνία κατάστασης λειτουργίας Caps Lock** — Ανάβει όταν είναι ενεργοποιημένη η λειτουργία Caps Lock. Ένα σταθερό και λευκό φως δείχνει ότι η λειτουργία Caps Lock είναι ενεργοποιημένη.
- 

- 3 Επιφάνεια αφής** — Παρέχει τη λειτουργικότητα ενός ποντικιού για να μετακινείτε τον κέρσορα, να σύρετε ή να μετακινείτε επιλεγμένα στοιχεία και να κάνετε αριστερό κλικ χτυπώντας την επιφάνεια.

Η επιφάνεια αφής υποστηρίζει τις λειτουργίες **Κύλιση**, **Ελαφρό χτύπημα**, **Ζουμ** και **Περιστροφή**. Για να αλλάξετε τις ρυθμίσεις της επιφάνειας αφής, κάντε διπλό κλικ στο εικονίδιο **Dell Touch pad** (επιφάνειας αφής Dell) στην περιοχή ειδοποιήσεων της επιφάνειας εργασίας σας. Για περισσότερες πληροφορίες, ανατρέξτε στην ενότητα «Νεύματα της επιφάνειας αφής» στη σελίδα 33.

**ΣΗΜΕΙΩΣΗ:** Για να ενεργοποιήσετε ή να απενεργοποιήσετε την επιφάνεια αφής, πατήστε το πλήκτρο στη σειρά λειτουργικών πλήκτρων στο πληκτρολόγιο.

---

- 4 Κουμπιά επιφάνειας αφής** — Παρέχουν λειτουργίες αριστερού και δεξιού κλικ όπως αυτές ενός ποντικιού.
-

- 5 Λυχνία ένδειξης κατάστασης τροφοδοσίας/μπαταρίας** — Δείχνει την τροφοδοσία και την κατάσταση φόρτισης της μπαταρίας. Για περισσότερες πληροφορίες σχετικά με τη λυχνία ένδειξης κατάστασης τροφοδοσίας/μπαταρίας, ανατρέξτε στην ενότητα «Λυχνίες και ενδείξεις κατάστασης» στη σελίδα 28.
- 
- 6 Λυχνία δραστηριότητας σκληρού δίσκου** — Ανάβει όταν ο υπολογιστής διαβάζει ή γράφει δεδομένα. Μια λυχνία που ανάβει λευκή υποδεικνύει δραστηριότητα του σκληρού δίσκου.
-  **ΠΡΟΣΟΧΗ:** Για την αποφυγή απώλειας δεδομένων, μην απενεργοποιείτε ποτέ τον υπολογιστή ενώ είναι αναμμένη η λυχνία δραστηριότητας σκληρού δίσκου.
-

## Νεύματα επιφάνειας αφής

### Κύλιση

Σας επιτρέπει κύλιση στο περιεχόμενο. Η λειτουργία κύλισης περιλαμβάνει:

**Αυτόματη κάθετη κύλιση** — Σας επιτρέπει να μετακινηθείτε με κύλιση προς τα πάνω ή προς τα κάτω στο ενεργό παράθυρο.

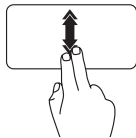

Μετακινήστε γρήγορα δύο δάχτυλα πάνω ή κάτω για να ενεργοποιήσετε την αυτόματη κάθετη κύλιση.

Χτυπήστε στην επιφάνεια αφής για να σταματήσει η αυτόματη κύλιση.

**Αυτόματη οριζόντια κύλιση** — Σας επιτρέπει να μετακινείστε με κύλιση αριστερά ή δεξιά στο ενεργό παράθυρο.

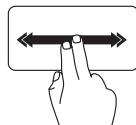

Μετακινήστε γρήγορα δύο δάχτυλα προς τα αριστερά ή προς τα δεξιά για να ενεργοποιήσετε την αυτόματη οριζόντια κύλιση.

Χτυπήστε στην επιφάνεια αφής για να σταματήσει η αυτόματη κύλιση.

### Ελαφρό χτύπημα

Σας επιτρέπει να γυρνάτε το περιεχόμενο προς τα εμπρός ή προς τα πίσω βάσει την κατεύθυνσης του ελαφρού χτυπήματος.

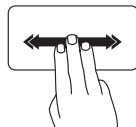

Μετακινήστε γρήγορα τρία δάχτυλα στην επιθυμητή κατεύθυνση για να γυρίσει το περιεχόμενο στο ενεργό παράθυρο.

### Ζουμ

Σας επιτρέπει να αυξάνετε ή να μειώνετε τη μεγέθυνση του περιεχομένου της οθόνης. Η λειτουργία ζουμ περιλαμβάνει:

**Τσίμπημα** — Σας επιτρέπει να μεγενθύνετε ή να σμικρύνετε μετακινώντας δύο δάχτυλα το ένα μακριά από το άλλο ή πλησιάζοντάς τα στην επιφάνεια αφής.

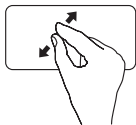

Για μεγέθυνση:

Απομακρύνετε τα δύο δάχτυλα το ένα από το άλλο για να μεγεθύνετε την προβολή του ενεργού παραθύρου.

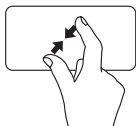

Για σμίκρυνση:

Πλησιάστε τα δύο δάχτυλα μεταξύ τους για να σμικρύνετε την προβολή του ενεργού παραθύρου.

### Περιστροφή

Σας επιτρέπει να περιστρέψετε το ενεργό περιεχόμενο στην οθόνη. Η λειτουργία περιστροφής περιλαμβάνει:

**Στροφή** — Σας επιτρέπει να περιστρέψετε το ενεργό περιεχόμενο χρησιμοποιώντας δύο δάχτυλα, με το ένα σταθερό και το άλλο να περιστρέφεται.



Κρατώντας τον αντίχειρα στη θέση του, μετακινήστε το δείκτη κυκλικά προς τα δεξιά ή προς τα αριστερά για περιστροφή του επιλεγμένου αντικειμένου δεξιόστροφα ή αριστερόστροφα.

## Πλήκτρα ελέγχου πολυμέσων

Τα πλήκτρα ελέγχου πολυμέσων βρίσκονται στη σειρά λειτουργικών πλήκτρων στο πληκτρολόγιο. Για να χρησιμοποιήσετε τα στοιχεία ελέγχου πολυμέσων, πατήστε το απαιτούμενο πλήκτρο. Μπορείτε να ρυθμίσετε τα πλήκτρα ελέγχου στο πληκτρολόγιο χρησιμοποιώντας το **βοηθητικό πρόγραμμα** ρύθμισης συστήματος (BIOS) ή το **Κέντρο φορητότητας των Windows**.

### Ρύθμιση συστήματος

1. Πατήστε <F2> κατά τη διάρκεια του POST (Power On Self Test) για να εισέλθετε στο βοηθητικό πρόγραμμα ρυθμίσεων συστήματος (BIOS).
2. Στο **Function Key Behavior** (Συμπεριφορά λειτουργικών πλήκτρων), επιλέξτε **Multimedia Key First** (Πλήκτρο πολυμέσων πρώτα) ή **Function Key First** (Λειτουργικό πλήκτρο πρώτα).

**Multimedia Key First (Πλήκτρο πολυμέσων πρώτα)** — Αυτή είναι η προεπιλογή. Πατήστε οποιοδήποτε πλήκτρο πολυμέσων για την εκτέλεση της αντίστοιχης ενέργειας πολυμέσων. Για λειτουργία, πατήστε το <Fn> + το απαιτούμενο λειτουργικό πλήκτρο.

**Function Key First (Λειτουργικό πλήκτρο πρώτα)** — Πατήστε οποιοδήποτε λειτουργικό πλήκτρο για την εκτέλεση της αντίστοιχης ενέργειας.

Για ενέργεια πολυμέσων, πατήστε το <Fn> + το απαιτούμενο πλήκτρο πολυμέσων.

 **ΣΗΜΕΙΩΣΗ:** Η επιλογή **Multimedia Key First** (Πλήκτρο πολυμέσων πρώτα) είναι ενεργή μόνο στο λειτουργικό σύστημα.

## Κέντρο φορητότητας των Windows

1. Πατήστε τα πλήκτρα <img alt="Windows logo" data-bbox="285 145 310 170"/><X> για να ξεκινήσει το Κέντρο Φορητότητας των Windows.
2. Στη **Function Key Row** (Σειρά λειτουργικών πλήκτρων), επιλέξτε **Function Key** (Λειτουργικό πλήκτρο) ή **Multimedia Key** (Πλήκτρο πολυμέσων).



---

 Σίγαση

---

 Μείωση της έντασης ήχου

---

 Αύξηση της έντασης ήχου

---

 Αναπαραγωγή προηγούμενου κομματιού ή κεφαλαίου

---

 Αναπαραγωγή ή παύση

---

 Αναπαραγωγή του επόμενου κομματιού ή κεφαλαίου

---



## Χαρακτηριστικά οθόνης

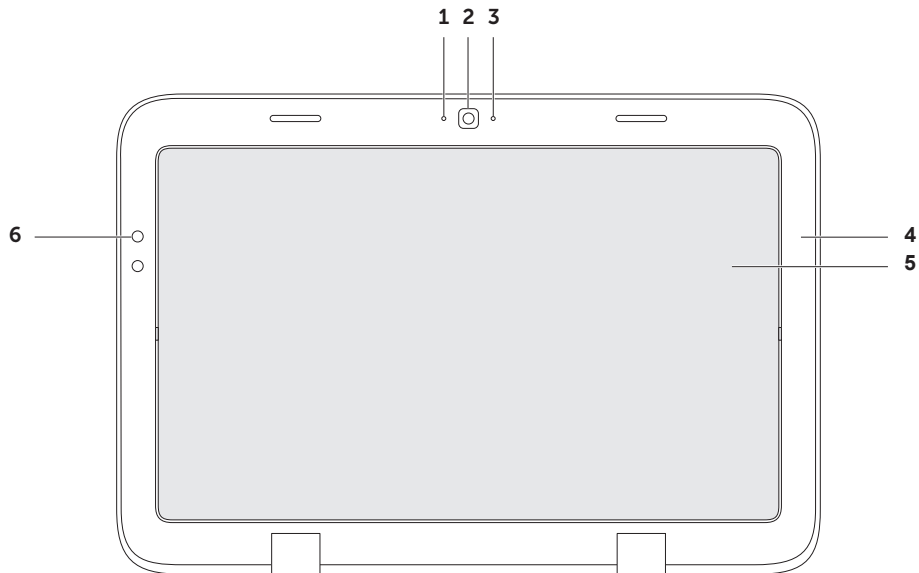



- 
- 1 Μικρόφωνο** — Παρέχει υψηλής ποιότητας ήχο για βιντεοδιασκέψεις και ηχογραφήσεις.

---

  - 2 Κάμερα** — Ενσωματωμένη κάμερα για εγγραφή βίντεο, συνδιαλέξεις και chat.

---

  - 3 Λυχνία ένδειξης κάμερας** — Δείχνει πότε είναι ενεργοποιημένη και πότε απενεργοποιημένη η κάμερα. Μια λευκή λυχνία υποδεικνύει ότι η κάμερα είναι ενεργοποιημένη.

---

  - 4 Στεφάνη συγκράτησης** — Εξωτερικό πλαίσιο που στηρίζει το πάνελ της οθόνης.

---

  - 5 Πάνελ οθόνης** — Περιστρέψτε το πάνελ της οθόνης για να θέσετε τον φορητό σας σε λειτουργία tablet. Για περισσότερες πληροφορίες, ανατρέξτε στην ενότητα «Ρύθμιση λειτουργίας Tablet» στη σελίδα 22.

---

  - 6 Αισθητήρας φωτεινότητας για φως περιβάλλοντος** — Ο αισθητήρας φωτεινότητας για φως περιβάλλοντος ανιχνεύει τη διαθέσιμη φωτεινότητα του περιβάλλοντος και ρυθμίζει τη φωτεινότητα του οπίσθιου φωτισμού της οθόνης.
-

## Χρήση της οθόνης αφής

Το χαρακτηριστικό της οθόνης αφής του φορητού σας μετατρέπει τον υπολογιστή σας σε μια διαδραστική οθόνη.

### duo Stage

Το εγκατεστημένο λογισμικό duo Stage στον υπολογιστή σας, παρέχει πρόσβαση στα αγαπημένα σας μέσα και τις εφαρμογές πολλών σημείων επαφής.

Για να εκτελέσετε το duo Stage, κάντε κλικ στο **Start** (Έναρξη)  → **All Programs** (Όλα τα προγράμματα) → **Dell Stage** → **duo Stage**.

 **ΣΗΜΕΙΩΣΗ:** Ορισμένες από τις εφαρμογές του duo Stage μπορούν επίσης να εκτελεστούν από το μενού **All Programs** (Όλα τα προγράμματα).

Μπορείτε να προσαρμόσετε το duo Stage ως ακόλουθα:

- Αναδιάταξη συντόμευσης εφαρμογής — Επιλέξτε και κρατήστε επιλεγμένη τη συντόμευση της εφαρμογής έως ότου αναβοσβήσει και κατόπιν σύρετε τη συντόμευση στην επιθυμητή θέση στο duo Stage.

- Ελαχιστοποίηση — Σύρετε το παράθυρο του duo Stage στο κάτω μέρος της οθόνης.
- Εξατομίκευση — Επιλέξτε το εικονίδιο των ρυθμίσεων και κατόπιν επιλέξτε την επιθυμητή επιλογή.

Ακολουθούν οι διαθέσιμες εφαρμογές στο duo Stage:

-  **ΣΗΜΕΙΩΣΗ:** Ορισμένες από τις εφαρμογές μπορεί να μην είναι διαθέσιμες βάσει των επιλογών που πραγματοποιήσατε κατά την αγορά του υπολογιστή σας.
- **MUSIC** (Μουσική) — Αναπαραγωγή μουσικής ή περιήγηση στα μουσικά σας αρχεία ανά άλμπουμ, καλλιτέχνη ή τίτλο τραγουδιού. Μπορείτε επίσης να ακούσετε ραδιοφωνικούς σταθμούς ανά την υφήλιο. Η προαιρετική εφαρμογή Napster σας επιτρέπει να πραγματοποιείτε λήψη τραγουδιών όταν είστε συνδεδεμένοι στο Internet.
- **YOU PAINT** — Σχεδίαση και επεξεργασία εικόνων.

- GAMES (Παιχνίδια) — Για την εκτέλεση παιχνιδιών που βασίζονται σε αφή.
- DOCUMENTS (Έγγραφα) — Παρέχει γρήγορη πρόσβαση στον φάκελο Τα έγγραφα μου του υπολογιστή σας.
- PHOTO (Φωτογραφίες) — Προβολή, οργάνωση ή επεξεργασία των φωτογραφιών σας. Μπορείτε να δημιουργήσετε παρουσιάσεις και συλλογές των φωτογραφιών σας και να τις αποστείλετε στο **Facebook** ή στο **Flickr** όταν είστε συνδεδεμένοι στο Internet.
- DELL WEB — Προβάλλει μια προεπισκόπηση μέχρι και τεσσάρων από τις αγαπημένες σας σελίδες στο web. Κάντε κλικ ή χτυπήστε στην προεπισκόπηση της σελίδας web για να την ανοίξετε με το πρόγραμμα περιήγησης web.
- VIDEO (Βίντεο) — Προβολή βίντεο. Η προαιρετική εφαρμογή CinemaNow σας επιτρέπει την αγορά ή την ενοικίαση ταινιών και προγραμμάτων TV όταν είστε συνδεδεμένοι στο Internet.
- SHORTCUTS (Συνοτομεύσεις) — Παρέχει γρήγορη πρόσβαση στα πιο συχνά χρησιμοποιούμενα προγράμματα σας.
- BOOKS (Βιβλία) — Εκτελεί την εφαρμογή E Reader η οποία σας επιτρέπει να πραγματοποιείτε λήψη και ανάγνωση ηλεκτρονικών βιβλίων (e-books) σε μορφή PDF και EPUB.
- Web Tile (Πλακίδια web) — Προβάλλει μια προεπισκόπηση μέχρι και τεσσάρων από τις αγαπημένες σας σελίδες στο web. Το πλακίδιο σας επιτρέπει την προσθήκη, επεξεργασία ή διαγραφή μιας προεπισκόπησης σελίδας web. Κάντε κλικ ή χτυπήστε στην προεπισκόπηση της σελίδας web για να την ανοίξετε με το πρόγραμμα περιήγησης web. Μπορείτε επίσης να δημιουργήσετε πολλαπλά πλακίδια Web μέσω της εφαρμογής Apps Gallery.

## Νεύματα επιφάνειας αφής

 **ΣΗΜΕΙΩΣΗ:** Ορισμένα από τα νεύματα αυτά μπορεί να μη λειτουργούν εκτός του λογισμικού Dell Touch Zone.

### Μεγέθυνση

Σας επιτρέπει να αυξάνετε ή να μειώνετε τη μεγέθυνση του περιεχομένου της οθόνης.

**Τσίμπημα** — Σας επιτρέπει να μεγενθύνετε ή να σμικρύνετε μετακινώντας δύο δάχτυλα το ένα μακριά από το άλλο ή πλησιάζοντάς τα στην επιφάνεια αφής.



Για μεγέθυνση:

Απομακρύνετε τα δύο δάχτυλα το ένα από το άλλο για να μεγεθύνετε την προβολή του ενεργού παραθύρου.

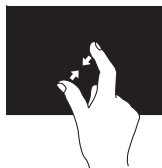

Για σμίκρυνση:

Πλησιάστε τα δύο δάχτυλα μεταξύ τους για να σμικρύνετε την προβολή του ενεργού παραθύρου.

### Παραμονή

Σας επιτρέπει να αποκτήσετε πρόσβαση σε επιπλέον πληροφορίες εξομοιώνοντας το δεξί κλικ.

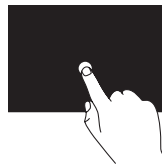

Πατήστε και κρατήστε πατημένο ένα δάχτυλο στην επιφάνεια αφής για να ανοίξετε μενού ως προς το περιεχόμενο.

## Ελαφρύ χτύπημα

Σας επιτρέπει να γυρνάτε το περιεχόμενο προς τα εμπρός ή προς τα πίσω βάσει την κατεύθυνσης του ελαφρού χτυπήματος.

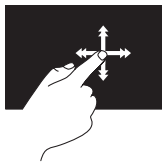

Μετακινήστε ένα δάχτυλο γρήγορα προς την επιθυμητή κατεύθυνση για να κάνετε αναστροφή μέσω του περιεχομένου του ενεργού παραθύρου, όπως τις σελίδες ενός βιβλίου. Το ελαφρύ χτύπημα λειτουργεί επίσης κατακόρυφα κατά την περιήγηση περιεχομένου, όπως εικόνων ή τραγουδιών σε μια λίστα αναπαραγωγής.

## Κύλιση

Σας επιτρέπει κύλιση στο περιεχόμενο. Οι λειτουργίες κύλισης περιλαμβάνουν:

**Μετατόπιση** — Σας επιτρέπεται να μετακινήσετε στο επιλεγμένο αντικείμενο όταν δεν είναι ορατό ολόκληρο το αντικείμενο.

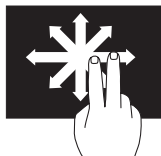

Μετακινήστε τα δύο σας δάχτυλα στην επιθυμητή κατεύθυνση ώστε να μετακινηθείτε στο επιλεγμένο αντικείμενο.

**Κάθετη κύλιση** — Σας επιτρέπει να μετακινηθείτε με κύλιση προς τα πάνω ή προς τα κάτω στο ενεργό παράθυρο.

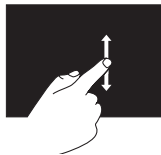

Μετακινήστε ένα δάχτυλο επάνω ή κάτω για να ενεργοποιήσετε την κάθετη κύλιση.

**Οριζόντια κύλιση** — Σας επιτρέπει να μετακινήσετε με κύλιση αριστερά ή δεξιά στο ενεργό παράθυρο.

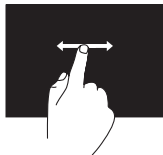

Μετακινήστε ένα δάχτυλο αριστερά ή δεξιά για να ενεργοποιήσετε την οριζόντια κύλιση.

## Περιστροφή

Σας επιτρέπει να περιστρέψετε το ενεργό περιεχόμενο στην οθόνη.

**Στροφή** — Σας επιτρέπει να περιστρέψετε το ενεργό περιεχόμενο χρησιμοποιώντας δύο δάχτυλα.



Διατηρώντας ένα δάχτυλο ή αντίχειρα σταθερό, μετακινήστε το άλλο δάχτυλό σε σχήμα τόξου προς τα αριστερά ή δεξιά. Μπορείτε επίσης να περιστρέψετε το ενεργό περιεχόμενο μετακινώντας και τα δύο δάχτυλα σας με μια κυκλική κίνηση.

## Χαρακτηριστικά Λογισμικού

### Παραγωγικότητα και επικοινωνία

Μπορείτε να χρησιμοποιείτε τον υπολογιστή σας για τη δημιουργία παρουσιάσεων, φυλλαδίων, ευχετήριων καρτών, διαφημιστικών και λογιστικών φύλλων. Μπορείτε επίσης να επεξεργαστείτε και να προβάλλετε ψηφιακές φωτογραφίες και εικόνες. Ελέγξτε την παραγγελία σας για να δείτε ποια λογισμικά είναι εγκατεστημένα στον υπολογιστή σας.

Αφού συνδεθείτε στο Internet, μπορείτε να έχετε πρόσβαση σε τοποθεσίες web, να ρυθμίσετε ένα λογαριασμό e-mail, να ανεβάζετε και να κατεβάζετε αρχεία.

### Ψυχαγωγία και πολυμέσα

 **ΣΗΜΕΙΩΣΗ:** Ο υπολογιστής σας δεν διαθέτει εσωτερική μονάδα οπτικών δίσκων. Χρησιμοποιήστε μια προαιρετική εξωτερική μονάδα οπτικών δίσκων ή μια εξωτερική συσκευή αποθήκευσης για τις διαδικασίες που χρειάζονται δίσκους.

Μπορείτε να χρησιμοποιήσετε τον υπολογιστή σας για να βλέπετε βίντεο, να παίζετε παιχνίδια, να δημιουργείτε τα δικά σας CD/DVD και να ακούτε μουσική και ραδιόφωνο.

Μπορείτε να κατεβάζετε ή να αντιγράφετε αρχεία εικόνας και βίντεο από φορητές συσκευές, όπως ψηφιακές φωτογραφικές μηχανές και κινητά τηλέφωνα. Οι προαιρετικές εφαρμογές λογισμικού σας επιτρέπουν να οργανώνετε και να δημιουργείτε αρχεία μουσικής και βίντεο που μπορούν να εγγραφούν σε δίσκο, να αποθηκευτούν σε φορητές συσκευές όπως MP3 player και άλλες συσκευές χειρός, ή να αναπαραχθούν και να προβληθούν απευθείας σε συνδεδεμένες τηλεοράσεις, προβολείς και εξοπλισμό home theater.

## Dell DataSafe Online Backup

 **ΣΗΜΕΙΩΣΗ:** Το Dell DataSafe Online υποστηρίζεται μόνο από λειτουργικά συστήματα Windows.

 **ΣΗΜΕΙΩΣΗ:** Απαιτείται ευρυζωνική σύνδεση για γρήγορες ταχύτητες αποστολής/λήψης.

Το Dell DataSafe Online είναι μια αυτοματοποιημένη υπηρεσία δημιουργίας αντιγράφων ασφαλείας και επαναφοράς που βοηθάει στην προστασία των δεδομένων σας και άλλων σημαντικών αρχείων από καταστροφικά συμβάντα, όπως κλοπή, πυρκαγιά ή φυσικές καταστροφές. Η πρόσβαση είναι δυνατή από τον υπολογιστή σας μέσω ενός λογαριασμού με κωδικό πρόσβασης.

Για περισσότερες πληροφορίες, ανατρέξτε στη διεύθυνση **DellDataSafe.com**.

Για τον προγραμματισμό δημιουργίας αντιγράφων ασφαλείας:

1. Κάντε διπλό κλικ στο εικονίδιο του Dell DataSafe Online  στην περιοχή ειδοποιήσεων της επιφάνειας εργασίας σας.
2. Ακολουθήστε τις οδηγίες στην οθόνη.



## Αισθητήρας πτώσης

Ο αισθητήρας πτώσης προστατεύει το σκληρό δίσκο σας από πιθανή ζημιά που μπορεί να προκληθεί από πτώση του υπολογιστή κατά λάθος, ανιχνεύοντας την κατάσταση της πτώσης. Όταν ανιχνευθεί κατάσταση πτώσης, ο σκληρός δίσκος τίθεται σε *ασφαλή λειτουργία* το συντομότερο δυνατόν ώστε να προστατέψει από ζημιά την κεφαλή ανάγνωσης/εγγραφής και την πιθανή απώλεια δεδομένων. Ο σκληρός δίσκος επιστρέφει στην κανονική λειτουργία όταν δεν ανιχνεύεται πλέον η κατάσταση πτώσης.

 **ΣΗΜΕΙΩΣΗ:** Ο σκληρός δίσκος εξακολουθεί να περιορίζεται από τις δικές του προδιαγραφές αξιοπιστίας. Τυπικά, ο σκληρός δίσκος μπορεί να υποστεί τράνταγμα 225 G όταν λειτουργεί και τράνταγμα 800 G όταν δεν λειτουργεί.

# Επίλυση προβλημάτων

Η ενότητα αυτή παρέχει πληροφορίες αντιμετώπισης προβλημάτων για τον υπολογιστή σας. Αν δεν μπορείτε να επιλύσετε το πρόβλημά σας χρησιμοποιώντας τις παρακάτω οδηγίες, ανατρέξτε στην ενότητα «Χρήση εργαλείων υποστήριξης» στη σελίδα 58 ή «Επικοινωνία με την Dell» στη σελίδα 88.

 **ΠΡΟΕΙΔΟΠΟΙΗΣΗ: Μόνο εκπαιδευμένο προσωπικό σέρβις επιτρέπεται να αφαιρεί το κάλυμμα του υπολογιστή. Ανατρέξτε στο *Εγχειρίδιο σέρβις* στη διεύθυνση [support.dell.com/manuals](http://support.dell.com/manuals) για προχωρημένες οδηγίες σέρβις.**

## Κωδικοί ηχητικού σήματος

Ο υπολογιστής σας ενδέχεται να εκπέμπει μια σειρά ηχητικών σημάτων κατά τη διάρκεια της εκκίνησης, αν υπάρχουν σφάλματα ή προβλήματα. Αυτή η σειρά ηχητικών σημάτων, που ονομάζεται κωδικός ηχητικών σημάτων, προσδιορίζει κάποιο πρόβλημα. Στην περίπτωση αυτή, καταγράψτε τον κωδικό ηχητικού σήματος και επικοινωνήστε με την Dell (ανατρέξτε στην ενότητα «Επικοινωνία με την Dell» στη σελίδα 88) για βοήθεια.

 **ΣΗΜΕΙΩΣΗ:** Για την αντικατάσταση εξαρτημάτων, ανατρέξτε στο *Εγχειρίδιο σέρβις* στη διεύθυνση [support.dell.com](http://support.dell.com).

Κωδικός ηχητικού σήματος	Πιθανό πρόβλημα	Κωδικός ηχητικού σήματος	Πιθανό πρόβλημα
Ένα	Πιθανή βλάβη κάρτας συστήματος — Σφάλμα αθροίσματος ελέγχου BIOS ROM	Τέσσερα	Σφάλμα εγγραφής/ανάγνωσης RAM
Δύο	Δεν ανιχνεύθηκε μνήμη RAM <b>ΣΗΜΕΙΩΣΗ:</b> Αν τοποθετήσατε ή αντικαταστήσατε τη μονάδα μνήμης, βεβαιωθείτε ότι η μονάδα μνήμης εφαρμόζει καλά στη θέση της.	Πέντε	Βλάβη ρολογιού πραγματικού χρόνου
Τρία	Πιθανή βλάβη κάρτας συστήματος — Σφάλμα chipset	Έξι	Βλάβη κάρτας γραφικών ή chip
		Επτά	Βλάβη επεξεργαστή
		Οκτώ	Βλάβη οθόνης

## Προβλήματα οθόνης αφής

Ορισμένες ή όλες οι δυνατότητες πολλών σημείων επαφής δε λειτουργούν —

- Ορισμένες δυνατότητες αφής ή πολλών σημείων επαφής μπορεί να είναι απενεργοποιημένες. Για να τις ενεργοποιήσετε, κάντε διπλό κλικ στο εικονίδιο **Flicks** (Κινήσεις πέννας)  στην περιοχή ειδοποιήσεων της επιφάνειας εργασίας σας. Στο παράθυρο **Pen and Touch** (Πένα και αφή), επιλέξτε την καρτέλα **Touch** (Αφή) και βεβαιωθείτε ότι οι επιλογές **Use your finger as an input device** (Χρήση του δείκτη του χεριού ως συσκευή εισόδου) και **Enable multi-touch gestures and inking** (Ενεργοποίηση γραφής και κινήσεων πολλαπλής αφής) είναι επιλεγμένες.
- Η δυνατότητα πολλών σημείων αφής μπορεί να μην υποστηρίζεται από την εφαρμογή.

- Η οθόνη αφής είναι μικρορυθμισμένη από το εργοστάσιο και δεν χρειάζεται ρύθμιση. Εάν επιλέξετε να μικρορυθμίσετε την οθόνη αφής, κάντε κλικ στο **Start** (Έναρξη)  → **Control Panel** (Πίνακας ελέγχου) → **Hardware and Sound** (Υλικό και Ήχος) → **Tablet PC Settings** (Ρυθμίσεις Tablet PC) → **Calibrate...** (Μικρορύθμιση)



**ΣΗΜΕΙΩΣΗ:** Λανθασμένη μικρορύθμιση μπορεί να οδηγήσει σε μη ακριβή ευαισθησία στην αφή.

**Σε περίπτωση που η οθόνη αφής αρχίζει να χάνει την ευαισθησία της —**

Η οθόνη αφής μπορεί να έχει ξένα σωματίδια (όπως αυτοκόλλητες σημειώσεις) τα οποία εμποδίζουν τους αισθητήρες αφής. Για να αφαιρέσετε τα σωματίδια αυτά:

- Απενεργοποιήστε τον υπολογιστή.
- Αποσυνδέστε τον προσαρμογέα AC από την πρίζα.

**⚠ ΠΡΟΣΟΧΗ: Μη χρησιμοποιήσετε νερό ή άλλο υγρό καθαρισμού για να σκουπίσετε την οθόνη αφής.**

- Χρησιμοποιήστε ένα καθαρό και χωρίς χνούδι ύφασμα (μπορείτε να ψεκάσετε το ύφασμα, αλλά όχι την οθόνη, με ουδέτερο, μη λειαντικό υγρό ή νερό εάν χρειάζεται) και σκουπίστε την επιφάνεια και τις πλευρές της οθόνης αφής, για να αφαιρέσετε τυχόν ακαθαρσίες ή αποτυπώματα.

## Προβλήματα δικτύου

**Αν η σύνδεση ασύρματου δικτύου διακοπεί —** Ο ασύρματος δρομολογητής είναι εκτός σύνδεσης (offline) ή το ασύρματο δίκτυο έχει απενεργοποιηθεί στον υπολογιστή.

- Ελέγξτε τον ασύρματο δρομολογητή σας για να βεβαιωθείτε ότι τροφοδοτείται με ρεύμα και είναι συνδεδεμένο με την πηγή δεδομένων (καλωδιακό μόντεμ ή διανομέα (hub) δικτύου).
- Βεβαιωθείτε ότι οι ασύρματες συνδέσεις είναι ενεργοποιημένες στον υπολογιστή (ανατρέξτε στην ενότητα «Ενεργοποίηση ή απενεργοποίηση ασύρματων συνδέσεων» στη σελίδα 14).
- Αποκαταστήστε τη σύνδεσή σας με τον ασύρματο δρομολογητή (ανατρέξτε στην ενότητα «Ρύθμιση ασύρματης σύνδεσης» στη σελίδα 17).

## Επίλυση προβλημάτων

- Παρεμβολές μπορεί να μπλοκάρουν ή να διακόπτουν την ασύρματη σύνδεσή σας. Δοκιμάστε να μετακινήσετε τον υπολογιστή πιο κοντά στον ασύρματο δρομολογητή.
- Βεβαιωθείτε ότι δεν υπάρχουν εμπόδια στις κεραίες του ασύρματου δικτύου. Για περισσότερες πληροφορίες σχετικά με τη θέση των κεραιών του ασύρματου δικτύου, ανατρέξτε στη σελίδα 16.

### **Αν διακοπεί η σύνδεση ενσύρματου δικτύου —**

Το καλώδιο έχει αποσυνδεθεί ή έχει υποστεί ζημιά.

Ελέγξτε το καλώδιο δικτύου για να βεβαιωθείτε ότι είναι συνδεδεμένο και δεν είναι ελαττωματικό.

## Προβλήματα τροφοδοσίας

**Εάν η λυχνία ένδειξης τροφοδοσίας είναι σβηστή** — Ο υπολογιστής είναι είτε σβηστός, είτε αδρανοποιημένος ή δεν τροφοδοτείται με ρεύμα.

- Πατήστε το κουμπί λειτουργίας. Ο υπολογιστής επανέρχεται στην κανονική του λειτουργία αν ήταν σβηστός ή σε κατάσταση αδρανοποίησης.
- Τοποθετήστε εκ νέου το καλώδιο του μετασχηματιστή AC στη θύρα τροφοδοσίας του υπολογιστή, στη θύρα του μετασχηματιστή AC και στην ηλεκτρική πρίζα.
- Εάν το καλώδιο του μετασχηματιστή AC συνδέεται σε πολύπριζο, βεβαιωθείτε ότι το πολύπριζο συνδέεται με ηλεκτρική πρίζα και ότι έχει τεθεί σε λειτουργία. Επίσης, παράκαμψτε τις συσκευές προστασίας παροχής ενέργειας, τα πολύπριζα και τα καλώδια επέκτασης ενέργειας για να διασφαλίσετε ότι ο υπολογιστής σας ενεργοποιείται κανονικά.

- Δοκιμάστε την πρίζα με μια άλλη συσκευή, όπως λάμπα, για να βεβαιωθείτε ότι λειτουργεί.
- Ελέγξτε τις συνδέσεις του καλωδίου του μετασχηματιστή AC. Εάν ο μετασχηματιστής AC έχει λυχνία ένδειξης, βεβαιωθείτε ότι είναι αναμμένη.

### **Αν η λυχνία τροφοδοσίας ανάβει σταθερά λευκή και ο υπολογιστής δεν αποκρίνεται —**

Η οθόνη μπορεί να μην ανταποκρίνεται.

- Πατήστε το κουμπί λειτουργίας για να απενεργοποιήσετε τον υπολογιστή και κατόπιν ενεργοποιήστε τον ξανά.
- Εάν το πρόβλημα εξακολουθεί να υπάρχει, επικοινωνήστε με την Dell (ανατρέξτε στην ενότητα «Επικοινωνία με την Dell» στη σελίδα 88).

### **Αν η λυχνία τροφοδοσίας αναβοσβήνει λευκή —**

Ο υπολογιστής βρίσκεται σε κατάσταση αναμονής ή η οθόνη μπορεί να μην αποκρίνεται.

- Πατήστε ένα πλήκτρο στο πληκτρολόγιο, μετακινήστε ένα συνδεδεμένο ποντίκι ή το δάχτυλό σας στην επιφάνεια αφής ή πατήστε το κουμπί λειτουργίας για να συνεχιστεί η κανονική λειτουργία.
- Αν η οθόνη δεν αποκρίνεται, πατήστε το κουμπί λειτουργίας έως ότου σβήσει ο υπολογιστής και στη συνέχεια ενεργοποιήστε τον ξανά.
- Εάν το πρόβλημα εξακολουθεί να υπάρχει, επικοινωνήστε με την Dell (ανατρέξτε στην ενότητα «Επικοινωνία με την Dell» στη σελίδα 88).

**Αν αντιμετωπίσετε παρεμβολές που εμποδίζουν τη λήψη στον υπολογιστή σας** — Ένα ανεπιθύμητο σήμα δημιουργεί παρεμβολές διακόπτοντας ή μπλοκάροντας άλλα σήματα. Ορισμένες πιθανές αιτίες παρεμβολής είναι:

- Καλώδια επέκτασης τροφοδοσίας, πληκτρολογίου και ποντικιού.
- Μεγάλος αριθμός συσκευών σε πολύπριζο.
- Πολλά πολύπριζα συνδεδεμένα ταυτόχρονα στην ίδια πρίζα.

## Προβλήματα μνήμης

**Αν λάβετε μήνυμα ανεπαρκούς μνήμης** —

- Αποθηκεύστε και κλείστε όλα τα ανοιχτά αρχεία και βγείτε από όλα τα ανοιχτά προγράμματα που δεν χρησιμοποιείτε για να διαπιστώσετε εάν με αυτό τον τρόπο λύνεται το πρόβλημα.
- Ανατρέξτε στο εγχειρίδιο του λογισμικού για τις ελάχιστες προϋποθέσεις μνήμης.
- Εάν το πρόβλημα εξακολουθεί να υπάρχει, επικοινωνήστε με την Dell (ανατρέξτε στην ενότητα «Επικοινωνία με την Dell» στη σελίδα 88).

**Εάν αντιμετωπίζετε άλλα προβλήματα σχετικά με τη μνήμη** —

- Εκτελέστε το διαγνωστικό πρόγραμμα της Dell (ανατρέξτε στην ενότητα «Διαγνωστικό πρόγραμμα της Dell» στη σελίδα 61).
- Εάν το πρόβλημα εξακολουθεί να υπάρχει, επικοινωνήστε με την Dell (ανατρέξτε στην ενότητα «Επικοινωνία με την Dell» στη σελίδα 88).



## Κλειδώματα και προβλήματα λογισμικού

**Αν ο υπολογιστής δεν ξεκινάει —**

Βεβαιωθείτε ότι το καλώδιο του μετασχηματιστή AC είναι καλά συνδεδεμένο στον υπολογιστή και στην ηλεκτρική πρίζα.

**Εάν ένα πρόγραμμα δεν αποκρίνεται πλέον —**

Τερματίστε το πρόγραμμα:

1. Πιέστε <Ctrl><Shift><Esc> ταυτόχρονα.
2. Κάντε κλικ στο **Applications** (Εφαρμογές).
3. Επιλέξτε το πρόγραμμα το οποίο δεν αποκρίνεται πλέον.
4. Κάντε κλικ στο **End Task** (Τέλος διεργασίας).

**Εάν η λειτουργία ενός προγράμματος τερματίζεται εσφαλμένα επανειλημμένως —** Ελέγξτε την τεκμηρίωση λογισμικού. Αν χρειάζεται, απεγκαταστήστε και εγκαταστήστε ξανά το πρόγραμμα.

 **ΣΗΜΕΙΩΣΗ:** Τα περισσότερα λογισμικά περιλαμβάνουν οδηγίες για την εγκατάσταση στην τεκμηρίωση ή σε CD.

 **ΣΗΜΕΙΩΣΗ:** Ο υπολογιστής σας δεν διαθέτει εσωτερική μονάδα οπτικών δίσκων. Χρησιμοποιήστε μια προαιρετική εξωτερική μονάδα οπτικών δίσκων ή μια εξωτερική συσκευή αποθήκευσης για τις διαδικασίες που χρειάζονται δίσκους.

Αν ο υπολογιστής σταμάτησε να αποκρίνεται ή εμφανιστεί μια σταθερή μπλε οθόνη —

 **ΠΡΟΣΟΧΗ:** Ενδέχεται να χάσετε δεδομένα αν δεν είναι δυνατός ο τερματισμός του λειτουργικού συστήματος.

Αν ο υπολογιστής δεν αποκριθεί, πιέζοντας ένα πλήκτρο στο πληκτρολόγιο ή μετακινώντας τον δείκτη μέσω της επιφάνειας αφής ή του συνδεδεμένου ποντικιού, πατήστε και κρατήστε πατημένο το πλήκτρο λειτουργίας για 8 έως 10 δευτερόλεπτα περίπου, μέχρι ο υπολογιστής να απενεργοποιηθεί, και μετά εκκινήστε ξανά τον υπολογιστή σας.

Εάν ένα πρόγραμμα είναι σχεδιασμένο για παλιότερη έκδοση λειτουργικού συστήματος Microsoft® Windows® —

Εκτελέστε τον Οδηγό συμβατότητας προγραμμάτων. Ο Οδηγός συμβατότητας προγραμμάτων διαμορφώνει ένα πρόγραμμα έτσι ώστε να εκτελείται σε περιβάλλον παρόμοιο με προηγούμενες εκδόσεις των Microsoft Windows.

Για να εκτελέσετε τον Οδηγό συμβατότητας προγραμμάτων:

1. Κάντε κλικ στο **Start** (Έναρξη)  → **Control Panel** (Πίνακας Ελέγχου) → **Programs** (Προγράμματα) → **Run programs made for previous versions of Windows** (Εκτέλεση προγραμμάτων που δημιουργήθηκαν για προηγούμενες εκδόσεις των Windows).
2. Στην οθόνη υποδοχής, κάντε κλικ στο **Next** (Επόμενο).
3. Ακολουθήστε τις οδηγίες στην οθόνη.

**Ένα αντιμετωπίζετε άλλα προβλήματα λογισμικού —**

- Δημιουργήστε αμέσως αντίγραφα των αρχείων σας.
- Χρησιμοποιήστε ένα πρόγραμμα προστασίας από ιούς για να ελέγξετε τον σκληρό δίσκο ή CD.
- Αποθηκεύστε και κλείστε όλα τα ανοικτά αρχεία ή προγράμματα και τερματίστε τον υπολογιστή σας από το μενού **Start** (Έναρξη) .
- Ελέγξτε το εγχειρίδιο λογισμικού ή επικοινωνήστε με τον κατασκευαστή του λογισμικού για πληροφορίες σχετικά με την αντιμετώπιση προβλημάτων:
  - Βεβαιωθείτε ότι το πρόγραμμα είναι συμβατό με το λειτουργικό σύστημα που έχετε εγκατεστημένο στον υπολογιστή σας.
  - Βεβαιωθείτε ότι ο υπολογιστής ικανοποιεί τις ελάχιστες απαιτήσεις υλικού εξοπλισμού για την εκτέλεση του λογισμικού. Δείτε το εγχειρίδιο του λογισμικού για πληροφορίες.
  - Βεβαιωθείτε ότι το πρόγραμμα είναι εγκατεστημένο και ρυθμισμένο σωστά.
  - Βεβαιωθείτε ότι τα προγράμματα οδήγησης των συσκευών δεν δημιουργούν προβλήματα με το πρόγραμμα.
  - Αν χρειάζεται, απεγκαταστήστε και εγκαταστήστε ξανά το πρόγραμμα.
  - Σημειώστε τυχόν μηνύματα σφάλματος που εμφανίζονται, τα οποία θα σας βοηθήσουν στην αντιμετώπιση προβλημάτων κατά την επικοινωνία σας με την Dell.

# Χρήση εργαλείων υποστήριξης

## Dell Support Center

Όλη η υποστήριξη που χρειάζεστε από – μια εύχρηστη τοποθεσία.

Το **Dell Support Center** (Κέντρο υποστήριξης της Dell) παρέχει ειδοποιήσεις συστήματος, προσφορές βελτίωσης απόδοσης, πληροφορίες συστήματος και συνδέσεις σε άλλα εργαλεία και διαγνωστικές υπηρεσίες της Dell.

Για να ξεκινήσει η εφαρμογή, κάντε κλικ στο **Start** (Έναρξη)  → **All Programs** (Όλα τα προγράμματα) → **Dell** → **Dell Support Center** (Κέντρο υποστήριξης της Dell) → **Launch Dell Support Center** (Έναρξη Κέντρου υποστήριξης της Dell).

Η αρχική σελίδα του **Dell Support Center** εμφανίζει τον αριθμό μοντέλου, την ετικέτα εξυπηρέτησης, τον κωδικό ταχείας εξυπηρέτησης, την κατάσταση εγγύησης και ειδοποιήσεις για τη βελτίωση και την απόδοση του υπολογιστή σας.

Η αρχική σελίδα παρέχει επίσης συνδέσεις για πρόσβαση στα εξής:

**PC Checkup** — Εκτελέστε διαγνωστικά υλικού, δείτε ποιο πρόγραμμα απασχολεί την περισσότερη μνήμη στον σκληρό σας δίσκο και παρακολουθήστε τις αλλαγές που λαμβάνουν χώρα στον υπολογιστή σας κάθε μέρα.

### PC Checkup Utilities

- **Drive Space Manager** — Διαχειριστείτε τον σκληρό σας δίσκο χρησιμοποιώντας μια οπτική αναπαράσταση του χώρου που καταλαμβάνεται από κάθε τύπο αρχείων.
- **Performance and Configuration History** — Παρακολουθήστε συμβάντα συστήματος και αλλαγές που λαμβάνουν χώρα με τον καιρό. Αυτό το βοηθητικό πρόγραμμα εμφανίζει όλους τους ελέγχους λογισμικού, τις δοκιμές, τις αλλαγές συστήματος, κρίσιμα συμβάντα και σημεία αποκατάστασης την ημέρα που συνέβησαν.

**Detailed System Information** — Δείτε λεπτομερείς πληροφορίες σχετικά με τις διαμορφώσεις του υλικού σας και του λειτουργικού σας συστήματος, αποκτήστε πρόσβαση στα συμβόλαια σέρβις, στις πληροφορίες εγγύησης και στις επιλογές ανανέωσης εγγύησης.

**Get Help** — Δείτε επιλογές για την τεχνική υποστήριξη της Dell, την υποστήριξη πελατών, τις περιηγήσεις και την εκπαίδευση, τα Online εργαλεία, τα εγχειρίδια κατόχου, τις πληροφορίες εγγύησης, τις Συχνές ερωτήσεις κ.ο.κ.

**Backup and Recovery** — Δημιουργήστε μέσα αποκατάστασης, ξεκινήστε το εργαλείο αποκατάστασης και εκτελέστε online δημιουργία αντιγράφων ασφαλείας.

**System Performance Improvement Offers** — Προμηθευτείτε λύσεις υλικού και λογισμικού που θα σας βοηθήσουν να βελτιώσετε την απόδοση του συστήματός σας.

Για περισσότερες πληροφορίες σχετικά με το **Dell Support Center** (Κέντρο υποστήριξης της Dell) και για να κατεβάσετε και να εγκαταστήσετε τα διαθέσιμα εργαλεία υποστήριξης, επισκεφθείτε την τοποθεσία **DellSupportCenter.com**.

## Τα στοιχεία λήψης μου από την Dell



**ΣΗΜΕΙΩΣΗ:** Η υπηρεσία My Dell Downloads (Τα στοιχεία λήψης μου από την Dell) μπορεί να μην είναι διαθέσιμη σε όλες τις περιοχές.

Κάποια από τα λογισμικά που είναι προεγκατεστημένα στον καινούργιο σας Dell υπολογιστή δεν περιλαμβάνουν CD ή DVD αντίγραφων ασφαλείας. Το λογισμικό αυτό είναι διαθέσιμο στην τοποθεσία web My Dell Downloads (Τα στοιχεία λήψης μου από την Dell). Από αυτήν την τοποθεσία web μπορεί να κατεβάσετε διαθέσιμο λογισμικό για επανεγκατάσταση ή να δημιουργήσετε το δικό σας μέσο αντίγραφων ασφαλείας.

## Χρήση εργαλείων υποστήριξης

Για να εγγραφείτε και να χρησιμοποιήσετε την υπηρεσία My Dell Downloads:

1. Επισκεφθείτε την τοποθεσία **[downloadstore.dell.com/media](https://downloadstore.dell.com/media)**.
2. Ακολουθήστε τις οδηγίες στην οθόνη για να εγγραφείτε και κατεβάστε το λογισμικό.
3. Επανεγκαταστήστε το λογισμικό ή δημιουργήστε ένα μέσο αντίγραφων ασφαλείας για μελλοντική χρήση.

## Hardware Troubleshooter



Εάν μία συσκευή είτε δεν ανιχνευθεί κατά τη ρύθμιση του λειτουργικού συστήματος ή ανιχνευθεί αλλά έχει διαμορφωθεί λανθασμένα, μπορείτε να χρησιμοποιήσετε το **Hardware Troubleshooter** για να επιλύσετε την ασυμβατότητα.

Για να ξεκινήσετε το Hardware Troubleshooter:

1. Κάντε κλικ στο **Start** (Έναρξη)  → **Help and Support** (Βοήθεια και Υποστήριξη).
2. Πληκτρολογήστε `hardware troubleshooter` στο πεδίο αναζήτησης και πατήστε το <Enter> για να ξεκινήσει η αναζήτηση.
3. Στα αποτελέσματα αναζήτησης, επιλέξτε την επιλογή που περιγράφει καλύτερα το πρόβλημα και ακολουθήστε τα υπόλοιπα βήματα αντιμετώπισης προβλημάτων.

## Διαγνωστικό πρόγραμμα της Dell

Εάν αντιμετωπίσετε κάποιο πρόβλημα με τον υπολογιστή σας, πραγματοποιήστε τους ελέγχους που αναφέρονται στην ενότητα «Κλειδώματα και προβλήματα λογισμικού» στη σελίδα 55 και εκτελέστε το διαγνωστικό πρόγραμμα της Dell πριν επικοινωνήσετε με την Dell για τεχνική βοήθεια.

-  **ΣΗΜΕΙΩΣΗ:** Το Διαγνωστικό πρόγραμμα της Dell λειτουργεί μόνο σε υπολογιστές Dell.
-  **ΣΗΜΕΙΩΣΗ:** Το *Προγράμματα οδήγησης και βοηθητικές εφαρμογές* ενδέχεται να μην αποσταλεί μαζί με τον υπολογιστή σας.

Βεβαιωθείτε ότι η συσκευή που θέλετε να δοκιμάσετε εμφανίζεται στο πρόγραμμα ρυθμίσεων συστήματος και είναι ενεργή. Πατήστε <F2> κατά τη διάρκεια του POST (Power On Self Test) για να εισέλθετε στο βοηθητικό πρόγραμμα ρυθμίσεων συστήματος (BIOS).

Ξεκινήστε το διαγνωστικό πρόγραμμα της Dell από τη μονάδα σκληρού δίσκου σας ή από τον δίσκο *Προγράμματα οδήγησης και βοηθητικές εφαρμογές*.

### Έναρξη του Διαγνωστικού προγράμματος της Dell από τον σκληρό δίσκο

Το διαγνωστικό πρόγραμμα της Dell βρίσκεται σε ένα κρυφό διαμέρισμα βοηθητικής εφαρμογής διαγνωστικών ελέγχων στον σκληρό σας δίσκο.

 **ΣΗΜΕΙΩΣΗ:** Αν ο υπολογιστής σας δεν μπορεί να εμφανίσει μια εικόνα οθόνης, επικοινωνήστε με την Dell (ανατρέξτε στην ενότητα «Επικοινωνία με την Dell» στη σελίδα 88) για βοήθεια.

1. Βεβαιωθείτε ότι ο υπολογιστής είναι συνδεδεμένος σε ηλεκτρική πρίζα, η οποία είστε βέβαιοι ότι λειτουργεί.
2. Εκκινήστε (ή επανεκκινήστε) τον υπολογιστή σας.

3. Όταν εμφανιστεί το λογότυπο DELL™, πατήστε αμέσως το <F12>. Επιλέξτε **Diagnostics** (Διαγνωστικό πρόγραμμα) από το μενού εκκίνησης και πατήστε <Enter>. Αυτό μπορεί να προκαλέσει αξιολόγηση του συστήματος πριν την εκκίνηση (PSA) στον υπολογιστή.

 **ΣΗΜΕΙΩΣΗ:** Εάν περιμένετε πολλή ώρα και εμφανιστεί το λογότυπο του λειτουργικού συστήματος, συνεχίστε να περιμένετε μέχρι να προβληθεί η επιφάνεια εργασίας των Microsoft® Windows®. Στη συνέχεια, τερματίστε τη λειτουργία του υπολογιστή σας και δοκιμάστε ξανά.

 **ΣΗΜΕΙΩΣΗ:** Αν εμφανιστεί ένα μήνυμα ότι δεν βρέθηκε διαμέρισμα της βοηθητικής εφαρμογής διαγνωστικών ελέγχων, εκτελέστε το διαγνωστικό πρόγραμμα της Dell από τον δίσκο *Προγράμματα οδήγησης και βοηθητικές εφαρμογές*.



*Αν ξεκινήσει το PSA:*

- a. Το PSA θα ξεκινήσει την εκτέλεση των ελέγχων.
- b. Αν η λειτουργία αξιολόγησης του συστήματος πριν την έναρξη ολοκληρωθεί με επιτυχία, εμφανίζεται το παρακάτω μήνυμα στην οθόνη:  
"No problems have been found with this system so far. Do you want to run the remaining memory tests? This will take about 30 minutes or more. Do you want to continue? (Recommended)." (συνιστάται).
- c. Αν αντιμετωπίζετε προβλήματα με τη μνήμη πατήστε <y>, διαφορετικά πατήστε <n>. Εμφανίζεται το ακόλουθο μήνυμα: "Booting Dell Diagnostic Utility Partition. Press any key to continue."
- d. Πατήστε οποιοδήποτε πλήκτρο για να ανοίξει το παράθυρο **Choose An Option** (Επιλέξτε).



*Αν δεν ξεκινήσει το PSA:*



Πατήστε οποιοδήποτε πλήκτρο για να ξεκινήσει το διαγνωστικό πρόγραμμα της Dell από το διαμέρισμα της βοηθητικής εφαρμογής διαγνωστικών ελέγχων στη μονάδα του σκληρού σας δίσκου και μεταβείτε στο παράθυρο **Choose An Option** (Επιλέξτε).

4. Επιλέξτε τον έλεγχο που θέλετε να εκτελέσετε.
5. Αν αντιμετωπίσετε πρόβλημα κατά τη διάρκεια του ελέγχου, εμφανίζεται ένα μήνυμα με έναν κωδικό σφάλματος και μια περιγραφή του προβλήματος. Καταγράψτε τον κωδικό σφάλματος και την περιγραφή του προβλήματος και επικοινωνήστε με την Dell (ανατρέξτε στην ενότητα «Επικοινωνία με την Dell» στη σελίδα 88) για βοήθεια.

-  **ΣΗΜΕΙΩΣΗ:** Η ετικέτα εξυπηρέτησης για τον υπολογιστή σας βρίσκεται στο επάνω μέρος της κάθε οθόνης ελέγχου. Η ετικέτα εξυπηρέτησης σας βοηθάει να προσδιορίσετε τον υπολογιστή σας όταν επικοινωνείτε με την Dell.
6. Όταν ολοκληρωθούν οι έλεγχοι, κλείστε την οθόνη ελέγχων για να επιστρέψετε στο παράθυρο **Choose An Option** (Επιλέξτε).
7. Για έξοδο από το Διαγνωστικό πρόγραμμα της Dell και επανεκκίνηση του υπολογιστή, κάντε κλικ στο **Exit** (Έξοδος).

## Έναρξη του Διαγνωστικού προγράμματος της Dell από το Προγράμματα οδήγησης και βοηθητικές εφαρμογές

-  **ΣΗΜΕΙΩΣΗ:** Το *Προγράμματα οδήγησης και βοηθητικές εφαρμογές* ενδέχεται να μην αποσταλεί μαζί με τον υπολογιστή σας.
-  **ΣΗΜΕΙΩΣΗ:** Ο υπολογιστής σας δεν διαθέτει εσωτερική μονάδα οπτικών δίσκων. Χρησιμοποιήστε μια προαιρετική εξωτερική μονάδα οπτικών δίσκων ή μια εξωτερική συσκευή αποθήκευσης για τις διαδικασίες που χρειάζονται δίσκους.
1. Τοποθετήστε το δίσκο *Προγράμματα οδήγησης και βοηθητικές εφαρμογές*.
  2. Τερματίστε και κάντε επανεκκίνηση του υπολογιστή.  
Όταν εμφανιστεί το λογότυπο DELL™, πατήστε αμέσως το <F12>.

-  **ΣΗΜΕΙΩΣΗ:** Εάν περιμένετε πολλή ώρα και εμφανιστεί το λογότυπο του λειτουργικού συστήματος, συνεχίστε να περιμένετε μέχρι να δείτε την επιφάνεια εργασίας των Microsoft Windows. Στη συνέχεια τερματίστε τη λειτουργία του υπολογιστή σας και δοκιμάστε ξανά.
-  **ΣΗΜΕΙΩΣΗ:** Τα βήματα που ακολουθούν αλλάζουν την ακολουθία εκκίνησης μόνο για μία φορά. Στην επόμενη διαδικασία εκκίνησης, η εκκίνηση του υπολογιστή γίνεται σύμφωνα με τις συσκευές που καθορίζονται στο πρόγραμμα ρύθμισης του συστήματος.
- Όταν εμφανιστεί η λίστα με τις συσκευές εκκίνησης, επιλέξτε **CD/DVD/CD-RW** και πατήστε <Enter>.
  - Στο μενού που εμφανίζεται επιλέξτε **Boot from CD-ROM** (Εκκίνηση από το CD-ROM) και πατήστε <Enter>.
  - Πληκτρολογήστε **1** για να ανοίξει το μενού CD και πατήστε <Enter> για να προχωρήσετε.
  - Επιλέξτε **Run the 32 Bit Dell Diagnostics** (Εκτέλεση του διαγνωστικού προγράμματος 32 Bit της Dell) από την αριθμημένη λίστα. Εάν υπάρχουν πολλές εκδόσεις, επιλέξτε την έκδοση που είναι κατάλληλη για τον υπολογιστή σας.
  - Επιλέξτε τον έλεγχο που θέλετε να εκτελέσετε.
  - Αν αντιμετωπίσετε πρόβλημα κατά τη διάρκεια του ελέγχου, εμφανίζεται ένα μήνυμα με έναν κωδικό σφάλματος και μια περιγραφή του προβλήματος. Καταγράψτε τον κωδικό σφάλματος και την περιγραφή του προβλήματος και επικοινωνήστε με την Dell (ανατρέξτε στην ενότητα «Επικοινωνία με την Dell» στη σελίδα 88) για βοήθεια.
-  **ΣΗΜΕΙΩΣΗ:** Η ετικέτα εξυπηρέτησης για τον υπολογιστή σας βρίσκεται στο επάνω μέρος της κάθε οθόνης ελέγχου. Η ετικέτα εξυπηρέτησης σας βοηθάει να προσδιορίσετε τον υπολογιστή σας όταν επικοινωνείτε με την Dell.

## Χρήση εργαλείων υποστήριξης

9. Όταν ολοκληρωθούν οι έλεγχοι, κλείστε την οθόνη ελέγχων για να επιστρέψετε στο παράθυρο **Choose An Option** (Επιλέξτε).
10. Για έξοδο από το Διαγνωστικό πρόγραμμα της Dell και επανεκκίνηση του υπολογιστή, κάντε κλικ στο **Exit** (Έξοδος).
11. Αφαιρέστε το δίσκο *Προγράμματα οδήγησης και βοηθητικές εφαρμογές*.

# Επαναφορά του λειτουργικού σας συστήματος

Μπορείτε να επαναφέρετε το λειτουργικό σύστημα του υπολογιστή σας χρησιμοποιώντας μία από τις παρακάτω επιλογές:

**⚠ ΠΡΟΣΟΧΗ:** Με τη χρήση του Dell Factory Image Restore ή του *δίσκου του λειτουργικού συστήματος* για την επαναφορά του υπολογιστή σας, διαγράφονται μόνιμα όλα τα αρχεία δεδομένων του υπολογιστή σας. Εάν γίνεται, πριν χρησιμοποιήσετε αυτές τις επιλογές, δημιουργήστε αντίγραφα ασφαλείας των αρχείων δεδομένων σας.

Επιλογή	Χρήση
Επαναφορά Συστήματος	ως πρώτη λύση
Dell DataSafe Local Backup	αν η Επαναφορά Συστήματος δεν λύσει το πρόβλημά σας
Μέσο αποκατάστασης συστήματος	όταν ένα πρόβλημα λειτουργικού συστήματος εμποδίζει τη χρήση της Επαναφοράς Συστήματος και του Dell DataSafe Local Backup κατά την εγκατάσταση του εργοστασιακού λογισμικού της Dell σε έναν καινούργιο σκληρό δίσκο

## Επαναφορά του λειτουργικού σας συστήματος

Επιλογή	Χρήση
Dell Factory Image Restore	για να επαναφέρετε τον υπολογιστή σας στην κατάσταση λειτουργίας που βρισκόταν όταν τον παραλάβατε
Δίσκος λειτουργικού συστήματος	για την επανεγκατάσταση του λειτουργικού συστήματος στον υπολογιστή σας

 **ΣΗΜΕΙΩΣΗ:** Ο δίσκος λειτουργικού συστήματος μπορεί να μην αποσταλεί με τον υπολογιστή σας.

## Επαναφορά Συστήματος

Τα λειτουργικά συστήματα Microsoft® Windows® παρέχουν τη λειτουργία Επαναφορά Συστήματος για να μπορείτε να επαναφέρετε τον υπολογιστή σας σε μία προηγούμενη κατάσταση λειτουργίας (χωρίς να επηρεαστούν τα αρχεία δεδομένων) σε περίπτωση που κάποιες αλλαγές στο υλικό, το λογισμικό, ή σε άλλες ρυθμίσεις του συστήματος έχουν αφήσει τον υπολογιστή σε μία ανεπιθύμητη κατάσταση λειτουργίας. Οι τυχόν αλλαγές που κάνει στον υπολογιστή σας η Επαναφορά Συστήματος, είναι απολύτως αναστρέψιμες.

△ **ΠΡΟΣΟΧΗ:** Φροντίστε να δημιουργείτε τακτικά αντίγραφα ασφαλείας των δεδομένων σας. Η Επαναφορά Συστήματος δεν παρακολουθεί ή επαναφέρει τα αρχεία δεδομένων σας.

## Έναρξη της Επαναφοράς συστήματος

1. Κάντε κλικ στο **Start** (Έναρξη) .
2. Στο πλαίσιο αναζήτησης, πληκτρολογήστε **System Restore** (Επαναφορά Συστήματος) και πατήστε <Enter>.
  - ✎ **ΣΗΜΕΙΩΣΗ:** Μπορεί να εμφανιστεί το παράθυρο **User Account Control** (Έλεγχος λογαριασμού χρήστη). Εάν είστε διαχειριστής στον υπολογιστή, κάντε κλικ στο **Continue** (Συνέχεια). Σε διαφορετική περίπτωση, επικοινωνήστε με τον διαχειριστή σας για να συνεχίσετε την επιθυμητή ενέργεια.
3. Κάντε κλικ στο **Επόμενο** και ακολουθήστε τις οδηγίες στην οθόνη.

Σε περίπτωση που η Επαναφορά Συστήματος δεν επιλύσει το θέμα, μπορείτε να κάνετε αναίρεση της τελευταίας επαναφοράς συστήματος.

## Ακύρωση της τελευταίας επαναφοράς συστήματος

 **ΣΗΜΕΙΩΣΗ:** Μην αλλάξετε, ανοίξετε, ή διαγράψετε αρχεία ή προγράμματα μέχρι να ολοκληρωθεί η επαναφορά. Μην αλλάξετε, ανοίξετε, ή διαγράψετε αρχεία ή προγράμματα μέχρι να ολοκληρωθεί η επαναφορά.

1. Κάντε κλικ στο **Start** (Έναρξη) .
2. Στο πλαίσιο αναζήτησης, πληκτρολογήστε *System Restore* (Επαναφορά Συστήματος) και πατήστε <Enter>.
3. Κάντε κλικ στο **Undo my last restoration** (Ακύρωση της τελευταίας επαναφοράς) και κατόπιν στο **Next** (Επόμενο).

## Dell DataSafe Local Backup

 **ΠΡΟΣΟΧΗ:** Η χρήση του Dell DataSafe Local Backup για την επαναφορά του λειτουργικού συστήματος καταργεί όποια προγράμματα ή προγράμματα οδήγησης εγκαταστάθηκαν μετά την παραλαβή του υπολογιστή σας. Δημιουργήστε μέσα αντίγραφων ασφαλείας για τις εφαρμογές που χρειάζεται να εγκαταστήσετε στον υπολογιστή σας, πριν χρησιμοποιήσετε το Dell DataSafe Local Backup. Χρησιμοποιήστε το Dell DataSafe Local Backup μόνο εάν η Επαναφορά Συστήματος δεν έλυσε το πρόβλημα του λειτουργικού σας συστήματος.

 **ΠΡΟΣΟΧΗ:** Παρόλο που το Dell Datasafe Local Backup είναι σχεδιασμένο ώστε να διατηρεί τα αρχεία δεδομένων στον υπολογιστή σας, συνιστάται να δημιουργήσετε αντίγραφα ασφαλείας των δεδομένων σας πριν χρησιμοποιήσετε το Dell DataSafe Local Backup.



 **ΣΗΜΕΙΩΣΗ:** Το Dell DataSafe Local Backup μπορεί να μην είναι διαθέσιμο σε όλες τις περιοχές.

 **ΣΗΜΕΙΩΣΗ:** Αν το Dell DataSafe Local Backup δεν είναι διαθέσιμο στον υπολογιστή σας, χρησιμοποιήστε το Dell Factory Image Restore (ανατρέξτε στην ενότητα «Dell Factory Image Restore» στη σελίδα 75) για να επαναφέρετε το λειτουργικό σας σύστημα.

Μπορείτε να χρησιμοποιήσετε το Dell DataSafe Local Backup για την επαναφορά του σκληρού σας δίσκου στην κατάσταση λειτουργίας που βρισκόταν όταν αγοράσατε τον υπολογιστή, διατηρώντας τα αρχεία δεδομένων.

Το Dell DataSafe Local Backup σας επιτρέπει να:

- δημιουργείτε αντίγραφα και να επαναφέρετε τον υπολογιστή σας σε μια προηγούμενη κατάσταση λειτουργίας
- Δημιουργία μέσου αποκατάστασης συστήματος (ανατρέξτε στην ενότητα «Δημιουργία μέσου αποκατάστασης συστήματος (συνιστάται)» στη σελίδα 9)

### Dell DataSafe Local Backup Basic

Για να επαναφέρετε το εργοστασιακό λογισμικό της Dell με διατήρηση των αρχείων δεδομένων:

1. Σβήστε τον υπολογιστή.
2. Αποσυνδέστε όλες τις συσκευές (μονάδα USB, εκτυπωτής, κ.λπ.) που είναι συνδεδεμένες στον υπολογιστή και αφαιρέστε τυχόν υλικό που προστέθηκε πρόσφατα.

 **ΣΗΜΕΙΩΣΗ:** Μην αποσυνδέετε το μετασχηματιστή AC.

3. Εκκινήστε τον υπολογιστή σας.
4. Όταν εμφανιστεί το λογότυπο της DELL™, πατήστε το <F8> αρκετές φορές ώστε να ανοίξει το παράθυρο **Advanced Boot Options** (Προηγμένες επιλογές εκκίνησης).

 **ΣΗΜΕΙΩΣΗ:** Εάν περιμένετε πολλή ώρα και εμφανιστεί το λογότυπο του λειτουργικού συστήματος, συνεχίστε να περιμένετε μέχρι να δείτε την επιφάνεια εργασίας των Microsoft Windows. Στη συνέχεια τερματίστε τη λειτουργία του υπολογιστή σας και δοκιμάστε ξανά.

## Επαναφορά του λειτουργικού σας συστήματος

5. Επιλέξτε **Repair Your Computer** (Επιδιόρθωση του υπολογιστή σας).
6. Επιλέξτε **Dell DataSafe Restore and Emergency Backup** από τις επιλογές του μενού **System Recovery Options** (Επιλογές Επαναφοράς Συστήματος) και ακολουθήστε τις οδηγίες στην οθόνη.
  -  **ΣΗΜΕΙΩΣΗ:** Η διαδικασία επαναφοράς μπορεί να διαρκέσει μία ώρα ή περισσότερο ανάλογα με το μέγεθος των δεδομένων προς επαναφορά.
  -  **ΣΗΜΕΙΩΣΗ:** Για περισσότερες πληροφορίες, ανατρέξτε στο άρθρο 353560 της γνωσιακής βάσης στη διεύθυνση [support.dell.com](https://support.dell.com).

## Αναβάθμιση σε Dell DataSafe Local Backup Professional

-  **ΣΗΜΕΙΩΣΗ:** Το Dell DataSafe Local Backup Professional μπορεί να είναι εγκατεστημένο στον υπολογιστή σας, εφόσον το παραγγείλετε κατά την αγορά.

Το Dell DataSafe Local Backup Professional παρέχει πρόσθετες δυνατότητες που σας επιτρέπουν να:

- δημιουργείτε αντίγραφα ασφαλείας και να επαναφέρετε τον υπολογιστή σας με βάση τους τύπους των αρχείων
- δημιουργείτε αντίγραφα ασφαλείας σε μια τοπική συσκευή αποθήκευσης
- προγραμματίζετε αυτόματη δημιουργία αντίγραφων ασφαλείας

αναβαθμίζετε σε Dell DataSafe Local Backup Professional:

7. Κάντε διπλό κλικ στο εικονίδιο Dell DataSafe Local Backup στην  περιοχή ειδοποιήσεων της επιφάνειας εργασίας σας.
8. Κάντε κλικ στο **UPGRADE NOW!** (Άμεση αναβάθμιση!).
9. Ακολουθήστε τις οδηγίες στην οθόνη.

## Μέσο αποκατάστασης συστήματος

 **ΠΡΟΣΟΧΗ:** Παρόλο που το μέσο αποκατάστασης συστήματος έχει σχεδιαστεί ώστε να διατηρεί τα αρχεία δεδομένων στον υπολογιστή σας, συνιστάται να δημιουργήσετε αντίγραφα ασφαλείας των αρχείων δεδομένων σας πριν τη χρήση του.

 **ΣΗΜΕΙΩΣΗ:** Ο υπολογιστής σας δεν διαθέτει εσωτερική μονάδα οπτικών δίσκων. Χρησιμοποιήστε μια προαιρετική εξωτερική μονάδα οπτικών δίσκων ή μια εξωτερική συσκευή αποθήκευσης για τις διαδικασίες που χρειάζονται δίσκους.

Μπορείτε να χρησιμοποιήσετε το μέσο αποκατάστασης συστήματος, που δημιουργήθηκε χρησιμοποιώντας το Dell DataSafe Local Backup, ώστε να επαναφέρετε τον σκληρό σας δίσκο στην κατάσταση λειτουργίας που βρισκόταν όταν αγοράσατε τον υπολογιστή και να διατηρήσετε τα αρχεία δεδομένων στον υπολογιστή σας.

## Επαναφορά του λειτουργικού σας συστήματος

Χρησιμοποιήστε το μέσο αποκατάστασης συστήματος σε περίπτωση:

- Πρόβλημα λειτουργικού συστήματος που εμποδίζει τη χρήση των επιλογών επαναφοράς που είναι εγκατεστημένες στον υπολογιστή σας.
- Πρόβλημα σκληρού δίσκου που εμποδίζει την αποκατάσταση δεδομένων.

Για την επαναφορά του εργοστασιακού λογισμικού της Dell του υπολογιστή σας χρησιμοποιώντας το μέσο αποκατάστασης συστήματος:

1. Τοποθετήστε το δίσκο ή τη μνήμη USB αποκατάστασης συστήματος και επανεκκινήστε το υπολογιστή σας.
2. Όταν εμφανιστεί το λογότυπο DELL™, πατήστε αμέσως το <F12>.





**ΣΗΜΕΙΩΣΗ:** Εάν περιμένετε πολλή ώρα και εμφανιστεί το λογότυπο του λειτουργικού συστήματος, συνεχίστε να περιμένετε μέχρι να δείτε την επιφάνεια εργασίας των Microsoft Windows. Στη συνέχεια τερματίστε τη λειτουργία του υπολογιστή σας και δοκιμάστε ξανά.

3. Επιλέξτε την κατάλληλη συσκευή εκκίνησης από τη λίστα και πατήστε <Enter>.
4. Ακολουθήστε τις οδηγίες στην οθόνη.

## Dell Factory Image Restore

 **ΠΡΟΣΟΧΗ:** Η χρήση του Dell Factory Image Restore για την επαναφορά του λειτουργικού συστήματος διαγράφει όλα τα δεδομένα από τη μονάδα του σκληρού δίσκου και καταργεί όποια προγράμματα ή προγράμματα οδήγησης εγκαταστάθηκαν μετά την παραλαβή του υπολογιστή σας. Εάν γίνεται, πριν χρησιμοποιήσετε αυτή την επιλογή, δημιουργήστε αντίγραφα ασφαλείας των δεδομένων. Χρησιμοποιήστε το Dell Factory Image Restore μόνο εάν η Επαναφορά συστήματος δεν έλυσε το πρόβλημα του λειτουργικού σας συστήματος.

 **ΣΗΜΕΙΩΣΗ:** Το Dell Factory Image Restore μπορεί να μην είναι διαθέσιμο σε ορισμένες χώρες ή σε ορισμένους υπολογιστές.

 **ΣΗΜΕΙΩΣΗ:** Εάν το Dell Factory Image Restore δεν είναι διαθέσιμο στον υπολογιστή σας, χρησιμοποιήστε το Dell DataSafe Local Backup (ανατρέξτε στην ενότητα «Dell DataSafe Local Backup» στη σελίδα 70) για την επαναφορά του λειτουργικού συστήματος σας.

Χρησιμοποιήστε το Dell Factory Image Restore μόνο ως την τελευταία μέθοδο επαναφοράς του λειτουργικού σας συστήματος. Η επιλογή αυτή επαναφέρει τη μονάδα σκληρού δίσκου σας στην κατάσταση λειτουργίας που βρισκόταν όταν αγοράσατε τον υπολογιστή. Όποια προγράμματα ή αρχεία προστέθηκαν από τότε που παραλάβατε τον υπολογιστή σας—συμπεριλαμβανομένων και αρχείων δεδομένων—διαγράφονται για πάντα από τη μονάδα του σκληρού δίσκου. Στα αρχεία δεδομένων περιλαμβάνονται έγγραφα, υπολογιστικά φύλλα, μηνύματα ηλεκτρονικού ταχυδρομείου, ψηφιακές φωτογραφίες, αρχεία μουσικής κ.λπ. Εάν γίνεται, πριν χρησιμοποιήσετε το Dell Factory Image Restore, δημιουργήστε αντίγραφα ασφαλείας όλων των δεδομένων.

### Έναρξη του Dell Factory Image Restore

1. Ανοίξτε τον υπολογιστή.
2. Όταν εμφανιστεί το λογότυπο της DELL™, πατήστε το <F8> αρκετές φορές ώστε να ανοίξει το παράθυρο **Advanced Boot Options** (Προηγμένες επιλογές εκκίνησης).

 **ΣΗΜΕΙΩΣΗ:** Εάν περιμένετε πολλή ώρα και εμφανιστεί το λογότυπο του λειτουργικού συστήματος, συνεχίστε να περιμένετε μέχρι να δείτε την επιφάνεια εργασίας των Microsoft Windows. Στη συνέχεια τερματίστε τη λειτουργία του υπολογιστή σας και δοκιμάστε ξανά.

3. Επιλέξτε **Repair Your Computer** (Επιδιόρθωση του υπολογιστή σας). Εμφανίζεται το παράθυρο **System Recovery Options** (Επιλογές αποκατάστασης συστήματος).
4. Επιλέξτε μια διάταξη πληκτρολογίου και κάντε κλικ στο **Next** (Επόμενο).

5. Για πρόσβαση στις επιλογές αποκατάστασης, συνδεθείτε ως τοπικός χρήστης. Για πρόσβαση στη γραμμή εντολών, πληκτρολογήστε `administrator` (διαχειριστής) στο πεδίο User name (Όνομα χρήστη) και στη συνέχεια, κάντε κλικ στο **OK**.
6. Κάντε κλικ στο **Dell Factory Image Restore**. Εμφανίζεται η οθόνη υποδοχής του **Dell Factory Image Restore**.

 **ΣΗΜΕΙΩΣΗ:** Ανάλογα με τις ρυθμίσεις σας, μπορεί να χρειαστεί να επιλέξετε **Dell Factory Tools** (Εργαλεία Dell Factory) και στη συνέχεια **Dell Factory Image Restore**.

7. Κάντε κλικ στο **Next** (Επόμενο). Εμφανίζεται η οθόνη **Confirm Data Deletion** (Επιβεβαίωση διαγραφής δεδομένων).

 **ΣΗΜΕΙΩΣΗ:** Εάν δεν θέλετε να προχωρήσετε με το Factory Image Restore, κάντε κλικ στο **Cancel** (Άκυρο).



8. Κάντε κλικ στο πλαίσιο ελέγχου για να επιβεβαιώσετε ότι θέλετε να συνεχίσετε την επαναδιαμόρφωση της μονάδας του σκληρού δίσκου και την επαναφορά του λογισμικού του συστήματος στην εργοστασιακή του κατάσταση και στη συνέχεια, κάντε κλικ στο **Next** (Επόμενο).

Αρχίζει η διαδικασία επαναφοράς και για να ολοκληρωθεί, μπορεί να χρειαστούν πέντε ή περισσότερα λεπτά. Όταν έχει γίνει επαναφορά των εργοστασιακά εγκατεστημένων εφαρμογών και του λειτουργικού συστήματος στην κατάσταση εργοστασίου, εμφανίζεται ένα μήνυμα.

9. Κάντε κλικ στο **Finish** (Τέλος) για επανεκκίνηση του υπολογιστή.

# Λήψη βοήθειας

Αν αντιμετωπίζετε πρόβλημα με τον υπολογιστή σας, μπορείτε να εκτελέσετε τα παρακάτω βήματα για να διαγνώσετε και να επιλύσετε το πρόβλημα:

1. Ανατρέξτε στην ενότητα «Επίλυση προβλημάτων» στη σελίδα 48 για πληροφορίες και διαδικασίες που σχετίζονται με το πρόβλημα που αντιμετωπίζει ο υπολογιστής σας.
2. Ανατρέξτε στην ενότητα «Διαγνωστικό πρόγραμμα της Dell» στη σελίδα 61 για διαδικασίες σχετικά με το πώς να εκτελέσετε το Διαγνωστικό πρόγραμμα της Dell.
3. Συμπληρώστε τη «Λίστα ελέγχου διάγνωσης» στη σελίδα 86.
4. Η εκτεταμένη γκάμα online υπηρεσιών που διατίθενται από την τοποθεσία υποστήριξης της Dell (**support.dell.com**) για βοήθεια με τις διαδικασίες εγκατάστασης και αντιμετώπισης προβλημάτων. Ανατρέξτε στην ενότητα «Online υπηρεσίες» στη σελίδα 80 για μια πιο εκτενή λίστα της online υποστήριξης της Dell.
5. Αν τα προηγούμενα βήματα δεν επέλυσαν το πρόβλημα, ανατρέξτε στην ενότητα «Προτού τηλεφωνήσετε» στη σελίδα 85.
  -  **ΣΗΜΕΙΩΣΗ:** Καλέστε την υποστήριξη της Dell από ένα τηλέφωνο κοντά στον υπολογιστή σας, ώστε το προσωπικό να μπορέσει να σας βοηθήσει με τυχόν απαιτούμενες διαδικασίες.
  -  **ΣΗΜΕΙΩΣΗ:** Το σύστημα της Dell με τους κωδικούς ταχείας εξυπηρέτησης μπορεί να μην είναι διαθέσιμο σε όλες τις χώρες.



Όταν σας ζητηθεί από το αυτόματο τηλεφωνικό σύστημα της Dell, πληκτρολογήστε τον κωδικό ταχείας εξυπηρέτησης για να συνδεθείτε απευθείας με το αρμόδιο προσωπικό υποστήριξης. Εάν δεν έχετε κωδικό ταχείας εξυπηρέτησης, ανοίξτε το φάκελο **Dell Accessories** (Εξαρτήματα Dell), κάντε διπλό κλικ στο εικονίδιο του **κωδικού ταχείας εξυπηρέτησης** και ακολουθήστε τις οδηγίες.

 **ΣΗΜΕΙΩΣΗ:** Ορισμένες από τις υπηρεσίες δεν είναι πάντα διαθέσιμες σε όλες τις περιοχές εκτός της ηπειρωτικής Αμερικής. Καλέστε τον αντιπρόσωπο της Dell στην περιοχή σας για πληροφορίες διαθεσιμότητας.

## Τεχνική υποστήριξη και εξυπηρέτηση πελατών

Οι υπηρεσίες υποστήριξης της Dell είναι στη διάθεσή σας για απάντηση σε ερωτήσεις σχετικά με το υλικό της Dell. Το προσωπικό υποστήριξής μας χρησιμοποιεί διαγνωστικούς ελέγχους που βασίζονται σε υπολογιστές για γρήγορες, ακριβείς απαντήσεις.

Για να επικοινωνήσετε με την υπηρεσία υποστήριξης της Dell, ανατρέξτε στην ενότητα «Προτού τηλεφωνήσετε» στη σελίδα 85 και δείτε τις πληροφορίες επικοινωνίας για την περιοχή σας ή επισκεφθείτε τη διεύθυνση **support.dell.com**.

## DellConnect

Το DellConnect™ είναι ένα απλό εργαλείο online πρόσβασης που επιτρέπει σε έναν συνεργάτη υποστήριξης και εξυπηρέτησης της Dell να έχει πρόσβαση στον υπολογιστή σας μέσω μιας ευρυζωνικής σύνδεσης, να διαγνώσει το πρόβλημα και να το επιδιορθώσει, κι όλα αυτά υπό την επίβλεψή σας. Για περισσότερες πληροφορίες, επισκεφθείτε τη διεύθυνση **[www.dell.com/DellConnect](http://www.dell.com/DellConnect)**.

## Online υπηρεσίες

Μπορείτε να ενημερωθείτε για τα προϊόντα και τις υπηρεσίες της Dell στις παρακάτω τοποθεσίες στο web:

- **[www.dell.com](http://www.dell.com)**
- **[www.dell.com/ap](http://www.dell.com/ap)** (Χώρες της Ασίας/ Ειρηνικού μόνο)
- **[www.dell.com/jp](http://www.dell.com/jp)** (Ιαπωνία μόνο)
- **[www.euro.dell.com](http://www.euro.dell.com)** (Ευρώπη μόνο)
- **[www.dell.com/la](http://www.dell.com/la)** (Λατινική Αμερική και χώρες της Καραϊβικής μόνο)
- **[www.dell.ca](http://www.dell.ca)** (Καναδάς μόνο)

Για πρόσβαση στην Υποστήριξη της Dell χρησιμοποιήστε τις παρακάτω τοποθεσίες στο web και διευθύνσεις e-mail:

## Τοποθεσίες υποστήριξης της Dell στο web

- [support.dell.com](http://support.dell.com)
- [support.jp.dell.com](http://support.jp.dell.com) (Ιαπωνία μόνο)
- [support.euro.dell.com](http://support.euro.dell.com) (Ευρώπη μόνο)
- [supportapj.dell.com](http://supportapj.dell.com) (Ασία Ειρηνικού μόνο)

## Διευθύνσεις e-mail υποστήριξης της Dell

- [mobile\\_support@us.dell.com](mailto:mobile_support@us.dell.com)
- [support@us.dell.com](mailto:support@us.dell.com)
- [la-techsupport@dell.com](mailto:la-techsupport@dell.com) (Λατινική Αμερική και χώρες της Καραϊβικής μόνο)
- [apsupport@dell.com](mailto:apsupport@dell.com) (χώρες Ασίας/ Ειρηνικού μόνο)

## Διευθύνσεις e-mail μάρκετινγκ και πωλήσεων της Dell

- [apmarketing@dell.com](mailto:apmarketing@dell.com) (χώρες Ασίας/ Ειρηνικού μόνο)
- [sales\\_canada@dell.com](mailto:sales_canada@dell.com) (Καναδάς μόνο)

## Ανώνυμο πρωτόκολλο μεταφοράς αρχείων (FTP)

- [ftp.dell.com](http://ftp.dell.com)

Συνδεθείτε ως χρήστης: `anonymous` και δώστε τη διεύθυνση e-mail σας ως κωδικό πρόσβασης.

## Αυτοματοποιημένη υπηρεσία κατάστασης παραγγελίας

Για να ελέγξετε την κατάσταση κάποιου προϊόντος της Dell που παραγγείλατε, μπορείτε να επισκεφθείτε τη διεύθυνση **support.dell.com** ή να καλέσετε την αυτοματοποιημένη υπηρεσία κατάστασης παραγγελίας. Θα σας ζητηθούν οι απαραίτητες πληροφορίες για τον εντοπισμό και την αναφορά της κατάστασης της παραγγελίας σας.

Εάν έχετε κάποιο πρόβλημα με την παραγγελία σας, όπως μέρη που λείπουν, λάθος μέρη ή εσφαλμένη τιμολόγηση, επικοινωνήστε με την Dell στην εξυπηρέτηση πελατών. Έχετε το τιμολόγιο ή το δελτίο αποστολή σας έτοιμο όταν καλείτε.

Για τον τηλεφωνικό αριθμό κλήσης στην περιοχή σας, ανατρέξτε στην ενότητα «Επικοινωνία με την Dell» στη σελίδα 88.

## Πληροφορίες προϊόντος

Αν χρειάζεστε πληροφορίες σχετικά με την αγορά πρόσθετων προϊόντων που διατίθενται από την Dell ή αν θα θέλατε να κάνετε μια παραγγελία, επισκεφθείτε την τοποθεσία της Dell στο web στη διεύθυνση **www.dell.com**. Για τον τηλεφωνικό αριθμό κλήσης στην περιοχή σας ή για να μιλήσετε με έναν ειδικό πωλήσεων, ανατρέξτε στην ενότητα «Επικοινωνία με την Dell» στη σελίδα 88.

## Επιστροφή προϊόντων για επισκευή στα πλαίσια της εγγύησης ή έναντι πληρωμής

Ετοιμάστε όλα τα προς επιστροφή στοιχεία, είτε πρόκειται για επισκευή είτε για αποζημίωση, ως εξής:

 **ΣΗΜΕΙΩΣΗ:** Πριν επιστρέψετε το προϊόν στην Dell, βεβαιωθείτε ότι δημιουργήσατε αντίγραφο ασφαλείας των δεδομένων που υπάρχουν στη μονάδα σκληρού δίσκου σας και σε οποιαδήποτε άλλη συσκευή αποθήκευσης στο προϊόν. Αφαιρέστε οποιαδήποτε εμπιστευτική, ιδιόκτητη ή προσωπική πληροφορία, καθώς και μέσα που μπορούν να αφαιρεθούν όπως CD ή κάρτες μέσων. Η Dell δεν είναι υπεύθυνη για τα εμπιστευτικά, ιδιόκτητα ή προσωπικά σας στοιχεία, ούτε για δεδομένα που έχουν χαθεί ή καταστραφεί ή μέσα που βρίσκονταν στο προϊόν κατά την επιστροφή του.

1. Καλέστε την Dell για να λάβετε έναν αριθμό εξουσιοδότησης επιστροφής υλικού και σημειώστε τον καθαρά και σε εμφανές σημείο στο εξωτερικό του κουτιού. Για τον τηλεφωνικό αριθμό κλήσης στην περιοχή σας, ανατρέξτε στην ενότητα «Επικοινωνία με την Dell» στη σελίδα 88.
2. Συμπεριλάβετε ένα αντίγραφο του τιμολογίου και μια επιστολή που περιγράφει το λόγο της επιστροφής.
3. Συμπεριλάβετε ένα αντίγραφο της λίστας ελέγχου διάγνωσης (ανατρέξτε στην ενότητα «Λίστα ελέγχου διάγνωσης» στη σελίδα 86), υποδεικνύοντας του ελέγχους που έχετε εκτελέσει και τυχόν μηνύματα σφάλματος που αναφέρθηκαν από το Διαγνωστικό πρόγραμμα της Dell (ανατρέξτε στην ενότητα «Διαγνωστικό πρόγραμμα της Dell» στη σελίδα 61).
4. Συμπεριλάβετε τυχόν εξαρτήματα που σχετίζονται με τα επιστρεφόμενα (καλώδιο μετασχηματιστή AC, λογισμικό, οδηγούς κ.λπ.) εάν ζητάτε πίστωση.

## Λήψη βοήθειας

5. Συσκευάστε τον επιστρεφόμενο εξοπλισμό στην αρχική του (ή παρόμοια) συσκευασία.

 **ΣΗΜΕΙΩΣΗ:** Τα έξοδα αποστολής επιβαρύνουν τον αποστολέα. Επίσης θα πρέπει να ασφαλίσετε το προϊόν και να αναλάβετε την ευθύνη απώλειας κατά τη διάρκεια της αποστολής στην Dell. Δεν γίνονται δεκτά πακέτα με χρέωση του παραλήπτη.

 **ΣΗΜΕΙΩΣΗ:** Επιστροφές οι οποίες δεν πληρούν τις ως άνω αναφερόμενες προϋποθέσεις δεν θα γίνουν αποδεκτές από την Dell και θα σας επιστραφούν.

## Προτού τηλεφωνήσετε

**ΣΗΜΕΙΩΣΗ:** Έχετε τον κωδικό ταχείας εξυπηρέτησης έτοιμο όταν καλείτε. Ο κωδικός βοηθάει το αυτοματοποιημένο τηλεφωνικό σύστημα υποστήριξης της Dell να προωθήσει το τηλεφώνημά σας σωστά. Μπορεί επίσης να σας ζητηθεί η Ετικέτα εξυπηρέτησής σας.

## Εύρεση της ετικέτας εξυπηρέτησης και του κωδικού ταχείας εξυπηρέτησης

Η ετικέτα εξυπηρέτησης και ο κωδικός ταχείας εξυπηρέτησης για τον υπολογιστή σας βρίσκεται σε μια ετικέτα στο κάτω μέρος του υπολογιστή σας.

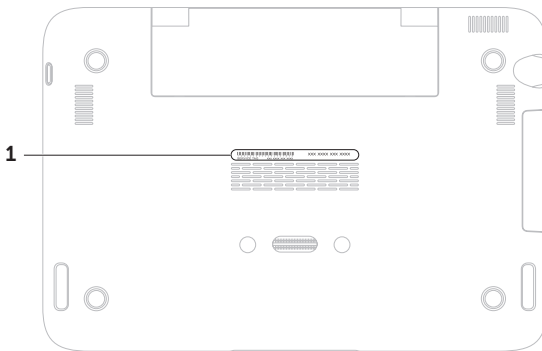

---

1 Ετικέτα εξυπηρέτησης και κωδικός ταχείας εξυπηρέτησης

---

## Λήψη βοήθειας

Μην ξεχάσετε να συμπληρώσετε την παρακάτω λίστα ελέγχου διάγνωσης. Εάν είναι δυνατόν, επιστρέψτε στον υπολογιστή σας και καλέστε την Dell για βοήθεια από ένα τηλέφωνο κοντά στον υπολογιστή σας. Μπορεί να σας ζητηθεί να πληκτρολογήσετε ορισμένες εντολές, να δώσετε λεπτομερείς πληροφορίες κατά τη διάρκεια των λειτουργιών ή να επιχειρήσετε άλλα βήματα αντιμετώπισης προβλημάτων που είναι δυνατά μόνο στον ίδιο τον υπολογιστή. Βεβαιωθείτε ότι είναι διαθέσιμη η τεκμηρίωση του υπολογιστή.

## Λίστα ελέγχου διάγνωσης

- Όνομα:
- Ημερομηνία:
- Διεύθυνση:
- Αριθμός τηλεφώνου:
- Ετικέτα εξυπηρέτησης (γραμμωτός κώδικας στο κάτω μέρος του υπολογιστή):
- Κωδικός ταχείας εξυπηρέτησης:
- Αριθμός εξουσιοδότησης επιστροφής υλικού (εάν σας τον έχει δώσει κάποιος τεχνικός της Dell):
- Λειτουργικό σύστημα και έκδοση:
- Συσκευές:
- Κάρτες επέκτασης:
- Είστε συνδεδεμένοι σε δίκτυο; Ναι/Όχι
- Δίκτυο, έκδοση και κάρτα δικτύου:
- Προγράμματα και εκδόσεις:



Ανατρέξτε στην τεκμηρίωση του λειτουργικού σας συστήματος για να καθορίσετε τα περιεχόμενα των αρχείων εκκίνησης του υπολογιστή. Εφόσον ο υπολογιστής είναι συνδεδεμένος σε εκτυπωτή, εκτυπώστε το καθένα από τα αρχεία αυτά. Διαφορετικά, καταγράψτε τα περιεχόμενα του κάθε αρχείου πριν καλέσετε την Dell.

- Μήνυμα σφάλματος, κωδικός ηχητικού σήματος ή διαγνωστικός κωδικός:
- Περιγραφή προβλήματος και διαδικασίες αντιμετώπισης προβλημάτων που εκτελέσατε:

## Επικοινωνία με την Dell

Για πελάτες στις ΗΠΑ, καλέστε  
800-WWW-DELL (800-999-3355).

 **ΣΗΜΕΙΩΣΗ:** Εάν δεν έχετε σύνδεση με το Internet, μπορείτε να βρείτε τα στοιχεία επικοινωνίας στην απόδειξη αγοράς σας, στο δελτίο της συσκευασίας, στο λογαριασμό ή στον κατάλογο προϊόντων της Dell.

Η Dell παρέχει πληροφορίες και υποστήριξη online και τηλεφωνικώς. Η διαθεσιμότητα ποικίλλει ανάλογα με τη χώρα και το προϊόν. Ορισμένες υπηρεσίες μπορεί να μην είναι διαθέσιμες στην περιοχή σας.

Επικοινωνήστε με την Dell για πληροφορίες, τεχνική υποστήριξη ή θέματα εξυπηρέτησης πελατών:

1. Επισκεφθείτε τη διεύθυνση **[www.dell.com/ContactDell](http://www.dell.com/ContactDell)**.
2. Επιλέξτε τη χώρα ή την περιοχή σας.
3. Επιλέξτε τη σύνδεση για την αντίστοιχη υπηρεσία ή υποστήριξη, ανάλογα με τις ανάγκες σας.
4. Επιλέξτε τη μέθοδο επικοινωνίας με την Dell που σας βολεύει καλύτερα.

# Εύρεση περισσότερων πληροφοριών και πόρων

## Αν θέλετε:

---

να επανεγκαταστήσετε το λειτουργικό σας σύστημα

---

να εκτελέσετε ένα διαγνωστικό πρόγραμμα για τον υπολογιστή σας

---

να επανεγκαταστήσετε το λογισμικό του συστήματός

---

για περισσότερες πληροφορίες σχετικά με το λειτουργικό σύστημα Microsoft® Windows® και τα χαρακτηριστικά του

---

## Ανατρέξτε:

---

«Μέσο αποκατάσταση συστήματος» στη σελίδα 73

---

«Διαγνωστικό πρόγραμμα της Dell» στη σελίδα 61

---

«Τα στοιχεία λήψης μου από την Dell» στη σελίδα 59

---

**[support.dell.com](http://support.dell.com)**

---

## Αν θέλετε:

να αναβαθμίσετε τον υπολογιστή σας με νέα ή πρόσθετα στοιχεία, όπως μια νέα μονάδα σκληρού δίσκου

να επανεγκαταστήσετε ή να αντικαταστήσετε ένα φθαρμένο ή ελαττωματικό εξάρτημα

να βρείτε την Ετικέτα εξυπηρέτησης/  
Κωδικό ταχείας εξυπηρέτησης σας — Θα χρειαστείτε την ετικέτα εξυπηρέτησής σας για τον προσδιορισμό του υπολογιστή σας στη διεύθυνση **support.dell.com** ή για να επικοινωνήσετε με την τεχνική υποστήριξη

## Ανατρέξτε:

στο *Εγχειρίδιο σέρβις* στη διεύθυνση **support.dell.com/manuals**



**ΣΗΜΕΙΩΣΗ:** Σε ορισμένες χώρες το άνοιγμα του υπολογιστή και η αντικατάσταση εξαρτημάτων μπορεί να ακυρώσει την εγγύησή σας. Ελέγξτε την εγγύηση και τις πολιτικές επιστροφής πριν κάνετε εργασίες στο εσωτερικό του υπολογιστή σας.

στο κάτω μέρος του υπολογιστή σας στο **Κέντρο υποστήριξης της Dell**. Για να εκτελέσετε το **Dell Support Center**, κάντε κλικ στο  εικονίδιο στην περιοχή ειδοποιήσεων της επιφάνειας εργασίας σας.

## Αν θέλετε:

να βρείτε πληροφορίες για τις καλύτερες πρακτικές ασφαλείας για τον υπολογιστή σας να

δείτε τις πληροφορίες εγγύησης, τους όρους και τις προϋποθέσεις (μόνο Η.Π.Α.), τις οδηγίες ασφαλείας, τις πληροφορίες για τους κανονισμούς, τις πληροφορίες για την εργονομία και την Άδεια Χρήσης Τελικού Χρήστη

να βρείτε προγράμματα οδήγησης και λήψης, αρχεία readme

να αποκτήσετε πρόσβαση στην τεχνική υποστήριξη και τη βοήθεια προϊόντος

να ελέγξετε την κατάσταση της παραγγελίας σας

να βρείτε λύσεις και απαντήσεις σε συνηθισμένα ερωτήματα

να βρείτε τις πιο πρόσφατες ενημερώσεις σχετικά με τεχνικές αλλαγές στον υπολογιστή σας ή υλικό τεχνικής αναφοράς για τεχνικούς ή έμπειρους χρήστες

## Ανατρέξτε:

στα έγγραφα ασφαλείας και κανονισμών που στάλθηκαν μαζί με τον υπολογιστή σας και ανατρέξτε επίσης στην τοποθεσία

**[www.dell.com/regulatory\\_compliance](http://www.dell.com/regulatory_compliance)**

**[support.dell.com](http://support.dell.com)**

# Προδιαγραφές

Στην ενότητα αυτή θα βρείτε πληροφορίες σχετικά με το τι μπορεί να χρειαστείτε για τη ρύθμιση του υπολογιστή σας, την ενημέρωση των προγραμμάτων οδήγησης και την αναβάθμιση του υπολογιστή.

 **ΣΗΜΕΙΩΣΗ:** Οι προσφορές μπορεί να διαφέρουν ανά περιοχή. Για περισσότερες πληροφορίες σχετικά με τη διαμόρφωση του υπολογιστή σας, ανατρέξτε στην ενότητα **Πληροφορίες για το σύστημα σας** στο **Dell Support Center**. Για να εκτελέσετε το **Dell Support Center**, κάντε κλικ στο εικονίδιο  στην περιοχή ειδοποιήσεων της επιφάνειας εργασίας σας.

## Μοντέλο υπολογιστή

Dell™ Inspiron 1090

## Πληροφορίες υπολογιστή

Chipset συστήματος	Intel® NM10 Express
Τύπος επεξεργαστή	Intel Atom™ dual-core N550

## Μνήμη

Θύρα μονάδας μνήμης	μια εσωτερική θύρα SODIMM
Χωρητικότητα μονάδων μνήμης	2 GB
Ελάχιστη μνήμη	2 GB
Μέγιστη μνήμη	2 GB
Τύπος μνήμης	1333 MHz SODIMM DDR3

 **ΣΗΜΕΙΩΣΗ:** Για οδηγίες σχετικά με την αναβάθμιση της μνήμης σας, ανατρέξτε στο *Εγχειρίδιο σέρβις* στη διεύθυνση [support.dell.com/manuals](http://support.dell.com/manuals).

## Θύρες

---

Ήχος	μια θύρα audio-out/ ακουστικών
Mini-Card	μια υποδοχή full Mini-Card μια υποδοχή half Mini-Card
USB	δύο θύρες USB 2.0 4-ακίδων

## Επικοινωνίες

---

Ασύρματο	WLAN, WWAN (προαιρετικό), WiMax/Wi-Fi bgn/gn (προαιρετικό) και WPAN με ασύρματη τεχνολογία Bluetooth® (προαιρετικό)
----------	---

## Κάμερα

---

Ανάλυση κάμερας	1,3 megapixel
Ανάλυση οθόνης	640 x 480 στα 30 fps (μέγιστο)

## Βίντεο

---

Ελεγκτής βίντεο	Intel NM10
Μνήμη βίντεο	μνήμη συστήματος 8 MB (ελάχιστη) 256 MB (μέγιστη)
Αποκωδικοποιητής βίντεο	ενσωματωμένος στην κάρτα, αποκωδικοποιητής βίντεο high-definition

## Ήχος

---

Ελεγκτής ήχου	Connexant Audio CX20671
Ηχεία	2 x 1.5 Watt (κορύφωση)/1 Watt (μέσος όρος RMS)
Στοιχεία ελέγχου έντασης	μενού προγράμματος λογισμικού και κουμπιά ελέγχου μέσων

### Πληκτρολόγιο

---

Αριθμός πλήκτρων	86 (Η.Π.Α. και Καναδάς), 87 (Ευρώπη και Βραζιλία), 90 (Ιαπωνία)
---------------------	---

### Επιφάνεια αφής

---

ανάλυση θέσης X/Y (λειτουργία πίνακα γραφικών)	240 cpi
Μέγεθος:	
Ύψος	37,0 mm ορθογώνιο
Πλάτος	67,0 mm περιοχή αισθητήρα

### Οθόνη

---

Τύπος	10,1 ιντσών πολλών σημείων επαφής, υψηλής ευκρίνειας
-------	--

#### Διαστάσεις:

Ύψος	125,22 mm
Πλάτος	222,73 mm
Διαγώνιος	255,52 mm
Μέγιστη ανάλυση	1366 x 768
Ρυθμός ανανέωσης	60 Hz
Γωνία λειτουργίας	0° (κλειστή) έως 135°
Οριζόντια γωνία προβολής	40/40
Κατακόρυφη γωνία προβολής	15/30 (H/L)
Βήμα Pixel	0,163 mm x 0,163 mm



## Μπαταρία

«έξυπνη» μπαταρία 4 στοιχείων ιόντων λιθίου:

Ύψος	12,0 mm
Πλάτος	56,0 mm
Μήκος	220,4 mm
Βάρος	0,22 kg
Χρόνος λειτουργίας	ο χρόνος λειτουργίας της μπαταρίας ποικίλλει ανάλογα με τις συνθήκες λειτουργίας
Μπαταρία σε σχήμα νομίσματος	CR-2032

## Φυσικά χαρακτηριστικά

Ύψος	26,2 mm
Πλάτος	285,0 mm
Βάθος	194,5 mm
Βάρος	ρυθμίζεται σε λιγότερο από 1,54 kg

## Μετασχηματιστής AC

 **ΣΗΜΕΙΩΣΗ:** Χρησιμοποιείτε μόνο μετασχηματιστές AC που προορίζονται για χρήση με τον υπολογιστή σας. Ανατρέξτε στις πληροφορίες ασφάλειας που στάλθηκαν μαζί με τον υπολογιστή σας.

Τάση εισόδου	100-240 VAC
Ρεύμα εισόδου (μέγιστο)	1,0 A
Συχνότητα εισόδου	50-60 Hz
Ισχύς εξόδου	30 W
Ρεύμα εξόδου	1,58 A (μέγιστο)
Ονομαστική τάση εξόδου	19,0 VDC
Περιοχή θερμοκρασιών:	
Λειτουργία	0° έως 40°C
Αποθήκευση	-40° έως 70°C

### Περιβάλλον υπολογιστή

---

Περιοχή θερμοκρασιών:

Λειτουργία 0° έως 35°C

Αποθήκευση -40° έως 65°C

Σχετική υγρασία (μέγιστη):

Λειτουργία 10% έως 90%  
(χωρίς συμπύκνωση)

Αποθήκευση 5% έως 95%  
(χωρίς συμπύκνωση)

Μέγιστη δόνηση (με χρήση φάσματος τυχαίων δονήσεων που εξομοιώνει το περιβάλλον χρήστη):

Λειτουργία 0,66 G

Εκτός λειτουργίας 1,30 G

### Περιβάλλον υπολογιστή

---

Μέγιστη δόνηση (για λειτουργία — μετράται με το διαγνωστικό πρόγραμμα της Dell σε σκληρό δίσκο σε κατάσταση λειτουργίας και σε μισό ημιτονοειδή παλμό διάρκειας 2 ms, για εκτός λειτουργίας — μετράται με την κεφαλή του σκληρού δίσκου σταματημένη και σε μισό ημιτονοειδή παλμό διάρκειας 2-ms):

Λειτουργία 110 G

Εκτός λειτουργίας 160 G

Υψόμετρο (μέγιστο):

Λειτουργία -15,2 έως 3048 m

Αποθήκευση -15,2 έως 10.668 m

Επίπεδο αερομεταφερόμενων ρύπων G2 ή χαμηλότερο όπως ορίζεται από το ISA-S71.04-1985

# Παράρτημα

## Πληροφορίες για το NOM ή Επίσημο Μεξικανικό Πρότυπο (μόνο για το Μεξικό)

Οι ακόλουθες πληροφορίες παρέχονται στις συσκευές που περιγράφονται σε αυτό το έγγραφο σε συμφωνία με τις απαιτήσεις του επίσημου μεξικανικού προτύπου (NOM):

### Εισαγωγέας:

Dell México S.A. de C.V.

Paseo de la Reforma 2620 – Flat 11°

Col. Lomas Altas

11950 México, D.F.

### Αριθμός μοντέλου σύμφωνα με τους κανονισμούς

Αριθμός μοντέλου σύμφωνα με τους κανονισμούς	Τάση	Συχνότητα	Κατανάλωση ρεύματος	Τάση εξόδου	Ένταση εξόδου
P08T	100-240 VAC	50-60 Hz	1,0 A	19,0 VDC	1,58 A

Για λεπτομέρειες, διαβάστε τις πληροφορίες ασφαλείας που στάλθηκαν μαζί με τον υπολογιστή σας.

Για πρόσθετες πληροφορίες σχετικά με τις καλύτερες πρακτικές επισκεφθείτε τη σελίδα σχετικά με τη συμμόρφωση με τους κανονισμούς στη διεύθυνση [www.dell.com/regulatory\\_compliance](http://www.dell.com/regulatory_compliance).

# Πίνακας περιεχομένων

## C

CD, αναπαραγωγή και δημιουργία **45**

## D

DataSafe Local Backup

Basic **71**

Professional **72**

DellConnect **80**

Dell Factory Image Restore **75**

Dell Support Center **58**

Diagnostic Checklist **86**

DVD, αναπαραγωγή και δημιουργία **45**

## H

Hardware Troubleshooter **60**

## O

online επικοινωνία με την Dell **88**

## P

products

πληροφορίες και αγορές **82**

## R

restoring factory image **75**

## W

Windows

Οδηγός συμβατότητας προγραμμάτων **56**

**A**

- Αισθητήρας πτώσης **47**
- αποστολή προϊόντων
  - για επιστροφή ή επισκευή **83**
- ασύρματο δίκτυο
  - προβλήματα **51**
  - σύνδεση **14**

**B**

- βοήθεια
  - λήψη βοήθειας και υποστήριξης **78**

**Δ**

- δημιουργία αντίγραφων ασφαλείας και αποκατάσταση **46**
- Διαγνωστικό πρόγραμμα της Dell **61**
- διευθύνσεις e-mail
  - για τεχνική υποστήριξη **81**
- διευθύνσεις e-mail για υποστήριξη **81**
- δυνατότητες υπολογιστή **45**

**E**

- ελαφρό χτύπημα **43**
- εξαερισμός, διασφάλιση **5**
- εξυπηρέτηση πελατών **79**
- Επαναφορά Συστήματος **69**
- επιλογές επανεγκατάστασης συστήματος **67**
- επίλυση προβλημάτων **48**
- επιστροφές στα πλαίσια της εγγύησης **83**
- Ετικέτα εξυπηρέτησης
  - εύρεση **85**
- εύρεση περισσότερων πληροφοριών **89**

**K**

- καλώντας τη Dell **85**
- κάρτα SIM **11**

**Λ**

- Λειτουργία Tablet **22**
- Λειτουργίες διασύνδεσης χρήστη **20**
- λυχνία δραστηριότητας σκληρού δίσκου **25, 32**

## Πίνακας περιεχομένων

### **M**

Μέσο αποκατάστασης συστήματος **73**

### **N**

νεύματα

επιφάνεια αφής **42**

Επιφάνεια αφής **33**

### **O**

οθόνη αφής **40**

### **Π**

πολύπριζα, χρήση **6**

πόροι, εύρεση περισσότερων **89**

προβλήματα, επίλυση **48**

προβλήματα λογισμικού **55**

προβλήματα μνήμης

επίλυση **54**

προβλήματα τροφοδοσίας, επίλυση **52**

προβλήματα υλικού

**100**

διάγνωση **60**

προγράμματα οδήγησης και στοιχεία λήψης **91**

Προδιαγραφές **92**

### **P**

ροή αέρα, διευκόλυνση **5**

ρύθμιση, πριν ξεκινήσετε **5**

### **Σ**

στοιχεία χρήση FTP, ανώνυμος **81**

σύνδεση στο Internet **17**

### **T**

τοποθεσίες υποστήριξης

παγκοσμίως **80**

### **Υ**

υπολογιστής, ρύθμιση **5**

### **X**

χαρακτηριστικά λογισμικού **45**



Εκτύπωση στην Πολωνία

[www.dell.com](http://www.dell.com) | [support.dell.com](http://support.dell.com)



0HK74DA00